



COMPRESSORI SILENZIOSI AUTOMATICI

COMPRESSORES SILENCIOSOS AUTOMÁTICOS

15 A	15 D	15 TC	15 TDC	15 EXPORT A
30/4	30 HA	30 D	30 TC	30 TDC
30/6	30/12	50 D	50 TC	50 TDC
50/9	50/12	50/15	50/24	50 TDC
100/24	100/50	150/50	200/100	



Costruttore - Fabricante
FNA S.p.A.
via Einaudi, 6
10070 Robassonero (TO) - Italy

Centro di assistenza autorizzato
Centro de asistencia autorizado

Indice

1 Informazioni generali	3
1.1 Importanza ed utilizzo del manuale ...	3
1.2 Contenuto	3
1.3 Stoccaggio	3
1.4 Pesi e dimensioni.....	4
1.5 Smaltimento imballo.....	4
1.6 Sollevamento.....	4
1.7 Sicurezza	4
1.8 Componenti principali	6
2 Specifiche tecniche	7
2.1 Dati tecnici.....	7
2.2 Curve volume aria aspirata/pressione	8
2.3 Schemi elettrici.....	8
3 Funzionamento	9
3.1 Messa in servizio.....	9
3.2 Istruzioni per l'uso	10
3.3 Tempi di riempimento.....	13
3.4 Controllo del tempo di riempimento ...	13
4 Manutenzione	14
4.1 Manutenzione periodica.....	14
4.2 Cambio olio	15
5 Inconvenienti e rimedi	16
6 Informazioni particolari	19
6.1 Demolizione del compressore.....	19
6.2 Parti di ricambio	19
6.3 Garanzia	19

Indice

1 Informaciones generales	3
1.1 Importancia utiliso del manual	3
1.2 Contenido.....	3
1.3 Almacenaje	3
1.4 Peso y dimensiones.....	4
1.5 Reciclaje del embalaje.....	4
1.6 Elevacion	4
1.7 Seguridad.....	4
1.8 Principales componentes.....	6
2 Características técnicas	7
2.1 Datos tecnicos	7
2.2 Aire aspirado / presión.....	8
2.3 Esquemas eléctricos	8
3 Funcionamento	9
3.1 Puesta en funcionamiento.....	9
3.2 Instrucciones para el uso.....	10
3.3 Tiempos de llenado.....	13
3.4 Control del tiempo de llenado.....	13
4 Mantenimiento	14
4.1 Mantenimiento periódico.....	14
4.2 Cambio aceite	15
5 Deteccion de averias y remedios	16
6 Informacion especial	19
6.1 Demolición del compresor	19
6.2 Piezas de repuesto	19
6.3 Garantía.....	19

ATTENZIONE

Per salvaguardare il corretto funzionamento e la durata del compressore seguire un ciclo di lavoro non superiore a 15 min ON / 15 min OFF.

Cicli di lavoro più affaticanti causano un surriscaldamento ed un maggior consumo d'olio del motore, alterando le prestazioni del compressore.

AVISO

Para salvaguardar el funcionamiento correcto y la duración del compresor, siga un ciclo de trabajo de 15 minutos ON / 15 min como máximo.

Los ciclos de trabajo más fatigosos causan sobrecalentamiento y un mayor consumo de aceite del motor, alterando el rendimiento del compresor.

1

Informazioni generali

1.1 Importanza ed utilizzo del manuale

Questo manuale è parte integrante del compressore e deve sempre accompagnarlo, anche in caso di vendita. Il proprietario e/o l'utilizzatore del compressore devono conoscere le presenti istruzioni d'uso e le raccomandazioni prima dell'utilizzo del compressore. Se l'operatore non capisce bene la lingua del presente manuale, è obbligo del rivenditore presentargli traduzione corretta e dettagliata nella lingua madre.

IL COSTRUTTORE NON RISPONDE DI ALCUN DANNO A PERSONE O A COSE PER USO IMPROPRIO O NON CONSENTITO DEL COMPRESSORE.

1.2 Contenuto

L'imballo contiene:

- il compressore
- flacone di olio tipo:
ROLOIL - SINCOM/32E
- Manuale istruzioni
- Certificato serbatoio

1

Informaciones generales

1.1 Importancia utilizo del manual

Este manual forma parte integrante del compresor y debe acompañar siempre al mismo, incluso en caso de venta. El propietario y/o usuario del compresor deben conocer las presentes instrucciones de uso y las recomendaciones en él contenidas antes de usar el compresor. Si el operador no entiende bien el idioma del presente manual, el vendedor tiene la obligación de proporcionarle una traducción correcta y detallada en el idioma nativo..

EL FABRICANTE NO RESPONDE DE DAÑO ALGUNO OCASIONADO A PERSONAS U OBJETOS POR USO IMPROPIO O NO PERMITIDO DEL COMPRESOR.

1.2 Contenido

El bulto completo contiene:

- El compresor
- Botella de aceite tipo:
ROLOIL SINCOM/32E
- Manual de instrucción
- Certificado de el tanque del compresor

Modello Modelo	15 A	15 D	15 TC	15 TDC	15 EXPORT A	30/4	30 HA	30 D
Flacone olio Botella de Aceite	1	1	1	1	1	1	1	1
Modello Modelo	30 TC	30 TDC	30/6	30/12	50 D	50 TC	50 TDC	50/6 50/9
Flacone olio Botella de Aceite	1	1	1	1	2	2	2	2
Modello Modelo	50/12	50/15	50/24	50 S	100/24	100/50	150/50	200/100
Flacone olio Botella de Aceite	2	2	2	2	4	4	6	8

1.3 Stoccaggio

I compressori imballati devono essere custoditi in luoghi asciutti, coperti e protetti dalle intemperie a temperature comprese tra -10°C e +40°C.

1.3 Almacenaje

Los compresores embalados deben almacenarse en un lugar seco, cubierto y protegido contra la intemperie, a temperaturas comprendidas entre -10°C y +40°C.

1.4 Pesì e dimensioni

Pesi lordi e dimensioni imballi dei vari modelli:

Modello Modelo	15 A	15 D	15 TC	15 TDC	15 EXPORT A	30/4	30 HA	30 D
Peso Weight Kg.	17	20	16	17	14	21	15	22
Dimens. Size cm.	20x46x31	22x44x44	30x38x37	30x38x37	22x42x39	22x44x44	22x44x44	22x44x44
Modello Modelo	30 TC	30 TDC	30/6	30/12	50 D	50 TC	50 TDC	50/9
Peso Weight Kg.	18	19	18	19	25	21	22	22
Dimens. Size cm.	30x38x37	30x38x37	34x34x50	38x38x44	22x48x50	30x38x37	30x38x37	34x34x50
Modello Modelo	50/12	50/15	50/24	50 S	100/24	100/50	150/50	200/100
Peso Weight Kg.	24	27	30	28	48	57	73	110
Dimens. Size cm.	38x38x44	37x37x60	42x42x64	39x51x74	40x80x70	50x90x70	50x90x70	75x145x107

1.5 Smaltimento imballo

Dopo aver tolto il compressore dall'imballo, accertarsi che non vi siano particolari danneggiati durante il trasporto.

Il materiale dell'imballo deve essere smaltito secondo le norme vigenti nel paese in cui il compressore viene montato, oppure riciclato o riutilizzato.

1.6 Sollevamento

I compressori devono essere movimentati e posizionati con cura servendosi eventualmente di muletti o transpallet.

1.7 Sicurezza

Non usare il compressore per scopi diversi da quelli per cui è stato progettato. Tenere in ambiente coperto e proteggerlo dalla pioggia e dalla umidità. Durante l'uso, tenere il compressore lontano dalla portata dei bambini, non lasciarlo mai incustodito e non dirigere il getto d'aria verso persone.

1.4 Peso y dimensiones

Pesos brutos y dimensiones del compresor embalado en función del modelo:

Modello Modelo	15 A	15 D	15 TC	15 TDC	15 EXPORT A	30/4	30 HA	30 D
Peso Weight Kg.	17	20	16	17	14	21	15	22
Dimens. Size cm.	20x46x31	22x44x44	30x38x37	30x38x37	22x42x39	22x44x44	22x44x44	22x44x44
Modello Modelo	30 TC	30 TDC	30/6	30/12	50 D	50 TC	50 TDC	50/9
Peso Weight Kg.	18	19	18	19	25	21	22	22
Dimens. Size cm.	30x38x37	30x38x37	34x34x50	38x38x44	22x48x50	30x38x37	30x38x37	34x34x50
Modello Modelo	50/12	50/15	50/24	50 S	100/24	100/50	150/50	200/100
Peso Weight Kg.	24	27	30	28	48	57	73	110
Dimens. Size cm.	38x38x44	37x37x60	42x42x64	39x51x74	40x80x70	50x90x70	50x90x70	75x145x107

1.5 Reciclaje del embalaje

En primer lugar saque el compresor de su embalaje y compruebe que no se haya dañado ningún componente durante el transporte.

El material del embalaje debe eliminarse según las normas vigentes en el país donde se instala el compresor, o bien debe reciclarse o reutilizarse.

1.6 Elevacion

Los compresores deben desplazarse y colocarse con cuidado, utilizando para ello, si fuera necesario, carretillas elevadoras o transpallets.

1.7 Seguridad

No use el compresor para fines distintos a los que ha sido proyectado.

Colóquelo en un ambiente protegido de la lluvia y de la humedad.

Durante el uso, mantenga el compresor lejos del alcance de los niños, no lo deje nunca sin vigilancia y no dirija el chorro de aire hacia las personas.

Se, col compressore, si utilizzano liquidi infiammabili, ci può essere il pericolo di incendi o di esplosioni, soprattutto in ambienti chiusi: aerare adeguatamente.

Non effettuare riparazioni sul compressore quando è collegato alla rete elettrica o con il serbatoio in pressione.

 **ATTENZIONE!**

La valvola di sicurezza è tarata e sigillata dal costruttore.

NON TENTARE DI MANOMETTERLA O DI VARIARNE LA TARATURA.

Durante il funzionamento il gruppo motore / tubo di mandata raggiunge temperature elevate.

Se si lavora in prossimità di questi particolari evitare il contatto poichè può provocare bruciature.

La mancanza del rispetto di queste raccomandazioni può causare danni anche gravi al compressore e/o alle persone.

Si con el compresor se utilizan líquidos inflamables, puede existir el peligro de incendio o explosiones, sobre todo en ambientes cerrados, por lo que se aconseja ventilar el local adecuadamente.

No repare el compresor cuando está conectado a la red eléctrica o con el depósito bajo presión.

 **¡ATENCIÓN!**

La válvula de seguridad está tarada y sellada por el fabricante, **NO INTENTE MANIPULARLA O VARIAR EL TARADO.**

Durante el funcionamiento del grupo motor el tubo de envío alcanza temperaturas elevadas.

Hay que evitar el contacto con los mismos, ya que pueden ocasionar quemaduras.

El incumplimiento de estas recomendaciones puede ocasionar graves daños al compresor y/o a las personas.

1.8 Componenti principali

- 1- Gruppo motore
- 2 - Serbatoio aria
- 3 - Pressostato
- 4 - Manometro pressione serbatoio
- 5 - Riduttore/filtro
- 6 - Manometro pressione utilizzo
- 7 - Valvola di sicurezza

1.8 Principales componentes

- 1- Grupo motor
- 2 - Depósito del aire
- 3 - Presóstato
- 4 - Manómetro de presión del depósito
- 5 - Reductor/filtro
- 6 - Manómetro de presión operativa
- 7 - Válvula de seguridad

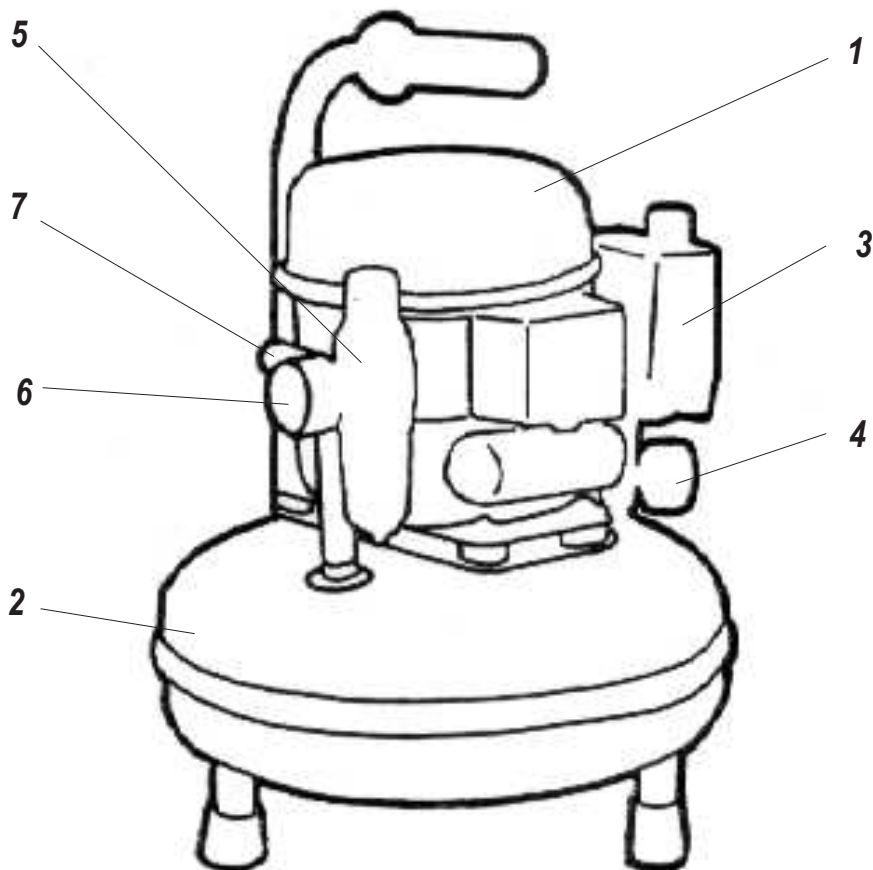

2 Specifiche tecniche

2 Características técnicas

2.1 Dati tecnici

2.1 Datos técnicos

Modello Modelo	Volt/Hz 1ph ±10%	KW - AMP	l/min. C.F./min	Bar Psi	L. Gal.	dB(A)1m dB(A)40"
15 A	230/50	0,13 - 1	17	6	1,5	38
	115/60	0,14 - 1,9	0,71	87	0,4	38
15 D	230/50	0,13 - 1	17	6	4	38
	115/60	0,14 - 1,9	0,71	87	1,05	38
15 TC	230/50	0,13 - 1	17	6	3,5	38
	115/60	0,14 - 1,9	0,71	87	0,9	38
15 TDC	230/50	0,13 - 1	17	6	3,5	38
	115/60	0,14 - 1,9	0,71	87	0,9	38
15 EXPORT A	230/50	0,13 - 1	17	6	1	38
	115/60	0,14 - 1,9	0,71	87	0,26	38
30/4	230/50	0,19 - 1,4	25	8	4	40
	115/60	0,24 - 2,6	1,05	116	1,05	40
30 HA	230/50	0,19 - 1,4	25	8	4	40
	115/60	0,24 - 2,6	1,05	116	1,05	40
30D	230/50	0,19 - 1,4	25	8	4	40
	115/60	0,24 - 2,6	1,05	116	1,05	40
30 TC	230/50	0,19 - 1,4	25	8	3,5	40
	115/60	0,24 - 2,6	1,05	116	0,9	40
30 TDC	230/50	0,19 - 1,4	25	8	3,5	40
	115/60	0,24 - 2,6	1,05	116	0,9	40
30/6	230/50	0,19 - 1,4	25	8	6	40
	115/60	0,24 - 2,6	1,05	116	1,58	40
30/12	230/50	0,19 - 1,4	25	8	6	40
	115/60	0,24 - 2,6	1,05	116	1,58	40
50 D	230/50	0,34 - 2,4	50	8	6	43
	115/60	0,4 - 4,8	2,10	116	1,58	43
50 TC	230/50	0,34 - 2,4	50	8	3,5	43
	115/60	0,4 - 4,8	2,10	116	0,9	43
50 TDC	230/50	0,34 - 2,4	50	8	3,5	43
	115/60	0,4 - 4,8	2,10	116	0,9	43
50/6	230/50	0,34 - 2,4	50	8	6	43
	115/60	0,4 - 4,8	1,77	116	1,58	43
50/9	230/50	0,34 - 2,4	50	8	9	43
	115/60	0,4 - 4,8	2,10	116	2,37	43
50/12	230/50	0,34 - 2,4	50	8	6	43
	115/60	0,4 - 4,8	2,10	116	1,58	43
50/15	230/50	0,34 - 2,4	50	8	15	43
	115/60	0,4 - 4,8	2,10	116	4	43
50/24	230/50	0,34 - 2,4	50	8	24	43
	115/60	0,4 - 4,8	2,10	116	6,3	43
50 S	230/50	0,34 - 2,4	50	8	10	43
	115/60	0,4 - 4,8	2,10	116	2,64	43
100/24	230/50	0,68 - 4,8	100	8	24	47
	115/60	0,80 - 9,6	4,20	116	6,3	47
100/50	230/50	0,68 - 4,8	100	8	50	47
	115/60	0,80 - 9,6	4,20	116	13	47
150/50	230/50	1,02 - 7,2	150	8	50	49
	115/60	1,20 - 14,4	6,30	116	13	49
200/100	230/50	1,36 - 9,6	200	8	100	49
	115/60	1,6 - 19,2	8,40	116	26,4	49

2.2 Curve volume aria aspirata/pressione

2.2 Aire aspirado / presión

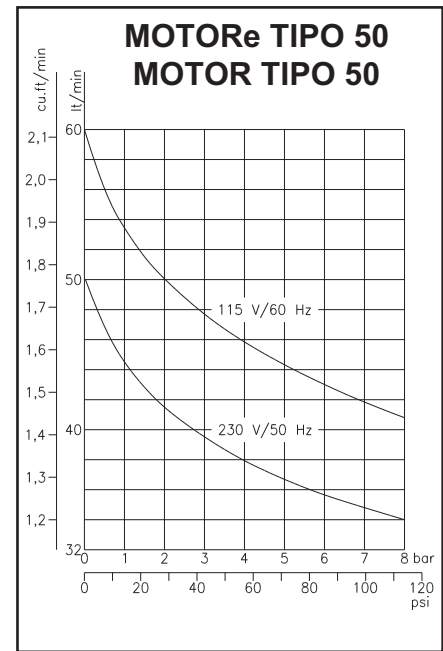
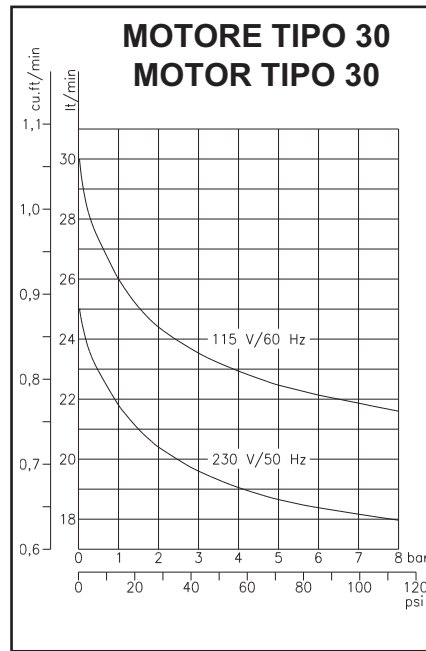
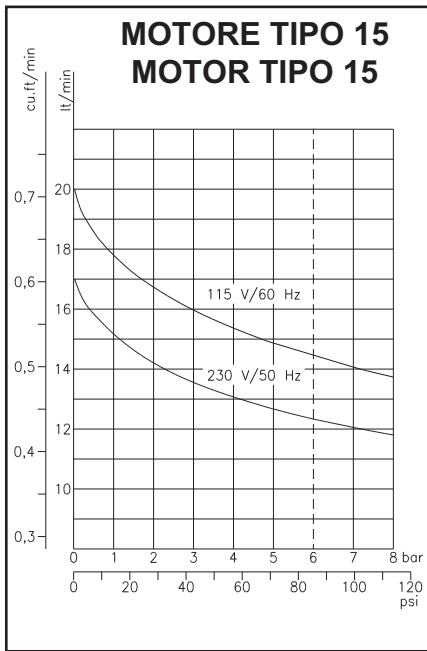

2.3 Schemi elettrici

2.3 Esquemas eléctricos

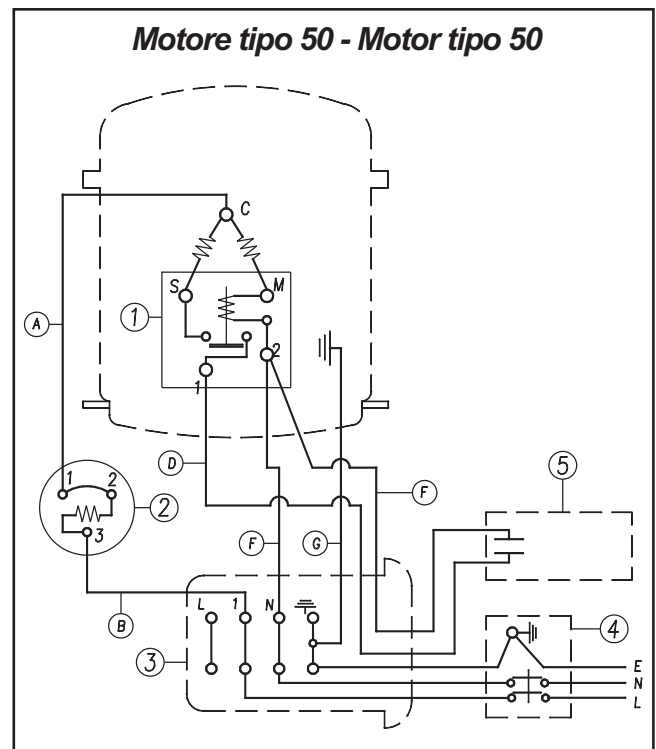
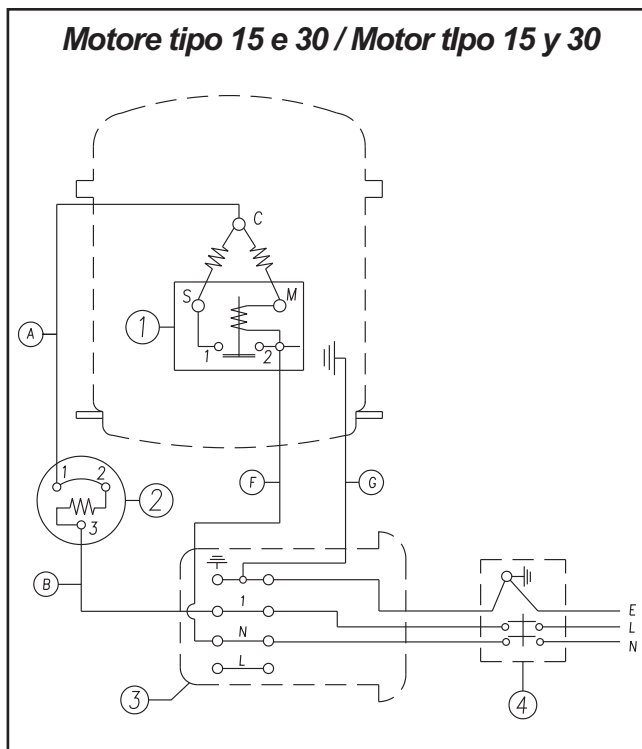

1	Relè avviamento	L	Marrone
2	Relè termico	N	Blu
3	Morsettiera	E	Giallo/Verde
4	Pressostato	A	Nero
5	Condensatore	B	Bianco
		D	Marrone
		F	Azzurro
		G	Giallo/Verde

1	Relé de arranque	L	Marrón
2	Relé térmico	N	Azul
3	Regleta de bornes	E	Amarillo/Verde
4	Presóstato	A	Negro
5	Condensador	B	Blanc
		D	Marrón
		F	Azul
		G	Amarillo/Verde

3 Funzionamento

3.1 Messa in servizio

Installare il compressore su un piano orizzontale in un locale di misure adeguate, ben aerato e non umido, con una temperatura non superiore a 35°C. Se la circolazione dell'aria è insufficiente, installare un aspiratore o un ventilatore correttamente dimensionato.

✋ **ATTENZIONE!**

IL COMPRESSORE È SENZ' OLIO.

Questo per evitare che durante i trasporti, a causa di accidentali capovolgimenti, l'olio penetri nella camera di compressione con conseguenze dannose per un corretto funzionamento.

Togliere il tappo di gomma posto sul tubo di aspirazione, estrarre dal sacchetto di nylon il filtro aspirazione e il beccuccio, avvitare quest' ultimo sul flacone dell' olio in dotazione.

Procedere quindi all' introduzione dell' olio attraverso il tubo laterale (per i motori tipo 15 e 30) o il foro di carico olio sul coperchio (per i motori tipo 50) (Fig. 1) fino al raggiungimento del livello ottimale, come indicato sull' apposita targhetta e visibile attraverso la spia livello olio.

NON SUPERARE MAI IL LIVELLO MAX.

3 Funcionamento

3.1 Puesta en funcionamiento

Instale el compresor en una superficie horizontal, en un local de las medidas adecuadas, bien ventilado y sin humedad, con una temperatura no superior a 35°C. Si la circulación del aire fuera insuficiente, coloque un ventilador correctamente dimensionado.

✋ **¡ATENCIÓN!**

EL COMPRESOR NO LLEVA ACEITE

Para evitar que durante los transportes, debido a vuelcos accidentales, el aceite penetre en la cámara de compresión con los consiguientes daños para un correcto funcionamiento.

Quite el tapón de goma situado en el tubo de aspiración, saque de la bolsa de nylon el filtro de aspiración y la boquilla y enrosque esta última en la botella de aceite suministrada.

Seguidamente introduzca el aceite a través del tubo de aspiración (para los motores tipo 15 y 30) o a través del orificio de aspiración situado en la tapa (para los motores tipo 50 o 50D) (Fig.1), hasta alcanzar el nivel correcto indicado en la placa y que puede verse a través de la mirilla indicadora del nivel.

NO SUPERAR NUNCA EL NIVEL MÁXIMO

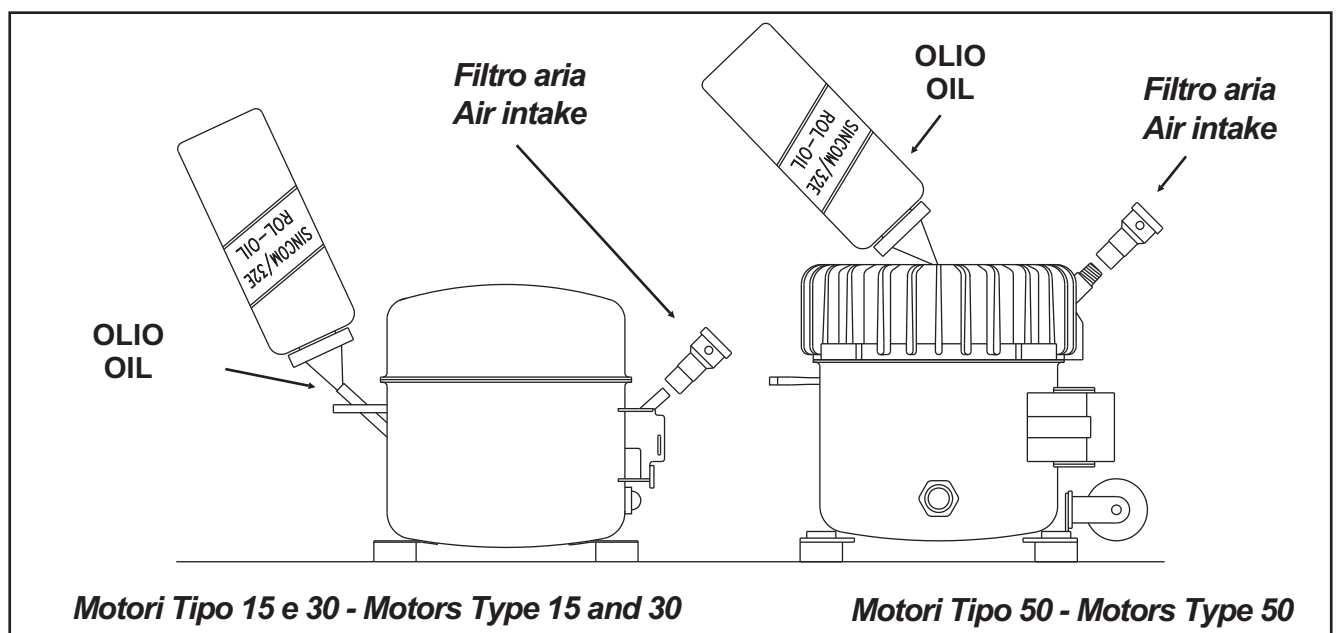
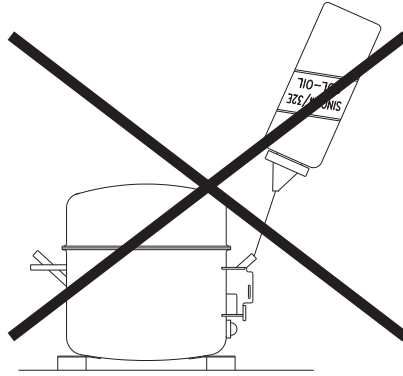

Fig. 1

NOTA PARA MOTORES DE 15 Y 30

NOTA PER I MOTORI 15 E 30

**NON ESEGUIRE LA
CARICA DELL'OLIO
ATTRAVERSO IL TUBO
LATERALE POSIZIONATO
VICINO AI
COLLEGAMENTI
ELETTRICI.**



**NO EJECUTE EL CARGO
DE ACEITE A TRAVÉS DEL
LADO DEL TUBO
LOCALIZADO CERCA DE
LA CONEXIÓN
ELECTRICA.**

**NON USARE MAI OLIO DIVERSO DA
QUELLO PREVISTO DAL COSTRUTTORE
PENA LA DECADENZA DI OGNI
GARANZIA.**

**NO USAR NUNCA ACEITE DIFERENTE AL
INDICADO POR EL FABRICANTE, DE SER
ASÍ QUEDARÁ ANULADA TODA
GARANTÍA.**

Conservare l'olio rimasto nel flacone per i futuri rabbocchi.
Inserire quindi sul tubo o nel foro il filtro di aspirazione.

Conserve el aceite que haya quedado en la botella para futuras reposiciones del nivel.
Seguidamente introduzca el filtro de aspiración en el tubo o en el orificio, ejercitando una simple presión.

Dopo l'introduzione dell'olio é indispensabile non capovolgere né inclinare troppo il compressore, per evitare fuoriuscite di olio.

Una vez introducido el aceite, es indispensable no tumbar o inclinar demasiado el compresor, para evitar que se salga el aceite.

La tensione di alimentazione deve essere quella indicata in targhetta: 230V/50Hz (115V/60Hz) e la presa del tipo 2 poli + Terra.

La tensión de alimentación debe ser la indicada en la placa: 230/50Hz (115V/60Hz) y la toma del tipo de 2 polos + tierra.

3.2 Istruzioni per l'uso

Operare sempre con il compressore su una superficie piana.

L'interruttore di marcia é situato sul coperchio del pressostato.

Ruotare l'interruttore in posizione "0" (Fig.2).

Inserire la spina nella presa di corrente e avviare il compressore portando l'interruttore in posizione "1".

Il ciclo di funzionamento del compressore é automatico.

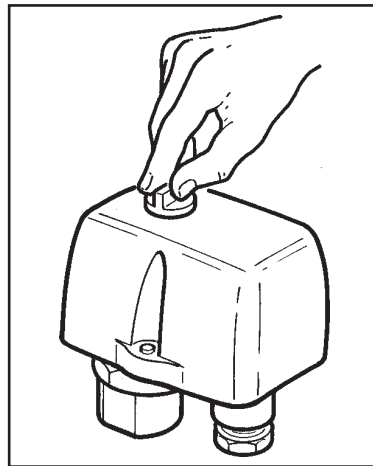

3.2 Instrucciones para el uso

Trabaje siempre con el compresor sobre una superficie plana.

El interruptor de marcha se encuentra situado en la tapa del presostato.

Gire el pomo del presostato hasta llegar a la posición "0". (Fig.2).

Enchufe la clavija en la toma de corriente y ponga en marcha el compresor colocando el pomo del presostato en posición "1".

El ciclo de funcionamiento del compresor es automático.

Fig.2

Il pressostato ferma il compressore quando la pressione nel serbatoio raggiunge il valore massimo (8 bar=120psi standard), e lo fa ripartire quando scende al valore minimo (6 bar=90psi standard)

El presóstatu detiene el compresor cuando la presión del depósito alcanza el valor máximo (8 bar=120psi standard), y lo pone de nuevo en marcha cuando desciende al valor mínimo (6 bar=90psi standard).

Regolare la pressione dell'aria in uscita agendo sul riduttore-filtro (Fig. 3).
La pressione è indicata sul manometro posto a lato del regolatore.

Regule la presión del aire en salida mediante el mano-reductor-filtro (Fig. 3).

La presión esta indicada en el manometro colocado junto al regulador.

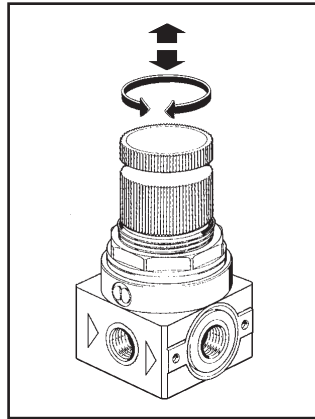

Fig. 3

Regolazione delle pressioni (fig 4) :

1. Regolazione della pressione massima (stop)

La pressione massima può essere regolata per mezzo delle 2 viti "A" e "B"

Girare le 2 viti "A" e "B" in senso orario per aumentare la pressione.

2. Regolazione della pressione differenziale (partenza).

La pressione differenziale può essere soggetta a regolazione mediante la vite "C".

Girare la vite "C" in senso orario per ridurre la pressione differenziale.

Reuglaciòn de la presión (fig. 4):

1. Regulaciòn de la presión màxima (stop)

Para regular la presión máxima gire los tornillos "A" y "B"

Girar los 2 tornillos "A" y "B" en sentido horario para aumentar la presión

2. Regular la presión diferencial (arranque) La presión diferencial puede ser sujeta a regulación mediante el tornillo "C"

Girar el tornillo "C" en sentido horario para reducir la presión diferencial

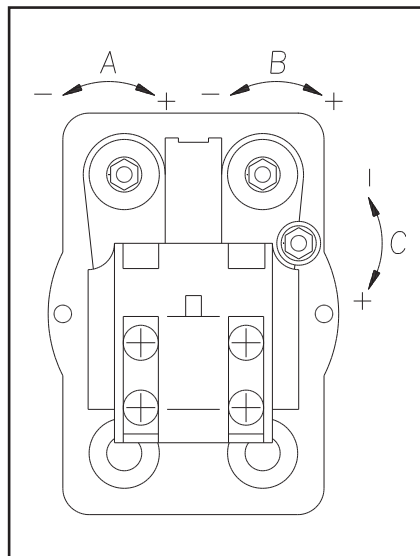

Fig.4



Attenzione

L'operazione di regolazione della pressione deve essere eseguita solo da personale specializzato



¡ATENCIÓN!

Todas las operaciones siguientes deben ser efectuadas exclusivamente por personal especializado.

In caso di mancato funzionamento del presostato (**sovrapressione**) interviene automaticamente la valvola di sicurezza, che si apre quando la pressione supera quella di massima taratura.

 **ATTENZIONE!**

I compressori debbono essere collegati ad una presa di corrente protetta da un interruttore magnetotermico adeguato.

Nelle tabelle sono riportati i valori di assorbimento dei vari modelli:

Motore tipo 15		Motore tipo 30		Motore tipo 50	
230 V 50 Hz	115 V 60 Hz	230 V 50 Hz	115 V 60 Hz	230 V 50 Hz	115 V 60 Hz
1 A	1,9 A	1,4 A	2,6 A	2,4 A	4,8 A

Le linee di alimentazione dei compressori o eventuali prolunghes devono avere la sezione dei fili proporzionata alla lunghezza.

Nelle tabelle sono riportati i valori della sezione dei cavi per i vari modelli in funzione della lunghezza:

	Fino a 3 mt.		da 3 a 20 mt.	
	230 V 50 Hz	115 V 60 Hz	230 V 50 Hz	115 V 60 Hz
Motore tipo 15	1 mm ²	1 mm ²	1,5 mm ²	1,5 mm ²
Motore tipo 30	1 mm ²	1 mm ²	1,5 mm ²	1,5 mm ²
Motori tipo 50	1 mm ²	1,5 mm ²	1,5 mm ²	2,5 mm ²
Motori tipo 100	1,5 mm ²	2,5 mm ²	1,5 mm ²	2,5 mm ²
Motori tipo 150	1,5 mm ²	2,5 mm ²	2,5 mm ²	2,5 mm ²
Motori tipo 200	1,5 mm ²	2,5 mm ²	2,5 mm ²	4 mm ²

Si el presóstatu no funciona (**sobrepresión**), interviene automáticamente la válvula de seguridad, que se abre cuando la presión supera la presión de máximo tarado.

 **¡ATENCIÓN!**

Los compresores deben estar conectados a una toma de corriente protegida por un interruptor magnetotérmico adecuado.

En las tablas se indican los valores de consumo de los diferentes modelos:

Motor tipo 15		Motor tipo 30		Motor tipo 50	
230 V 50 Hz	115 V 60 Hz	230 V 50 Hz	115 V 60 Hz	230 V 50 Hz	115 V 60 Hz
1 A	1,9 A	1,4 A	2,6 A	2,4 A	4,8 A

Las líneas de alimentación de los compresores o eventuales prolongaciones han de tener la sección de los hilos proporcionada a la longitud. En las tablas se indican los valores de la sección de los cables para los diferentes modelos en función de la longitud:

	Hasta a 3 mt.		de 3 a 20 mt.	
	230 V 50 Hz	115 V 60 Hz	230 V 50 Hz	115 V 60 Hz
Motor tipo 15	1 mm ²	1 mm ²	1,5 mm ²	1,5 mm ²
Motor tipo 30	1 mm ²	1 mm ²	1,5 mm ²	1,5 mm ²
Motor tipo 50	1 mm ²	1,5 mm ²	1,5 mm ²	2,5 mm ²
Motor tipo 100	1,5 mm ²	2,5 mm ²	1,5 mm ²	2,5 mm ²
Motor tipo 150	1,5 mm ²	2,5 mm ²	2,5 mm ²	2,5 mm ²
Motor tipo 200	1,5 mm ²	2,5 mm ²	2,5 mm ²	4 mm ²

3.3 Tempi di riempimento

3.3 Tiempos de llenado

Tempi di riempimento del serbatoio da 0 a pressione max.(in secondi) Tiempos de llenado del depósito de 0 a presión máxima (en segundos)								
Volt/Hz	Compressori modello: - Compresores modelo:							
	15 A	15 D	15 TC	15 TDC	15 EXPORT A	30/4	30 HA	30 D
230/50	38	100	88	88	25	94	94	94
115/60	32	85	73	73	20	78	78	78
	30 TC	30 TDC	30/6	30/12	50 D	50 TC	50 TDC	50/9
230/50	82	82	140	140	70	40	40	105
115/60	68	68	115	115	58	33	33	87
	50/12	50/15	50/24	50 S	100/24	100/50	150/50	200/100
230/50	70	175	280	115	160	330	210	350
115/60	58	145	232	96	135	274	174	300
Temperatura Test 20°C					Temperatura Test 20°C			

3.4 Controllo del tempo di riempimento

Controllare il compressore come segue:

1. Vuotare il serbatoio dall'aria compressa.
2. Chiudere l'uscita del compressore sul serbatoio e controllare che il rubinetto di drenaggio sia chiuso.
3. Far partire il compressore e controllare il tempo che trascorre tra l'accensione e lo spegnimento automatico.
4. Verificare che non ci siano perdite sulle connessioni.
5. Verificare la p.max=8 bar/120 Psi

3.4 Control del tiempo de llenado

Controlar el compresor como sigue:

1. Vaciar el tanque del aire comprimido
2. Cerrar la salida desde el motocompresor hacia el tanque y controlar que la llave drenaje este cerrada
3. Hacer arrancar el compresor y controlar el tiempo que transcurre entre el encendido y el apagado automático
4. Verificar que no sean perdidas en la conexión
5. Verificar la presión máxima = 8 bar/ 120 Psi

4 Manutenzione

4.1 Manutenzione periodica

ATTENZIONE!

Tutte le operazioni che seguono debbono essere eseguite esclusivamente da personale specializzato.

4 Mantenimiento

4.1 Mantenimiento periódico

¡ATENCIÓN!

Todas las operaciones descritas en este catálogo deben ser efectuadas con la clavija desenchufada de la toma de corriente.

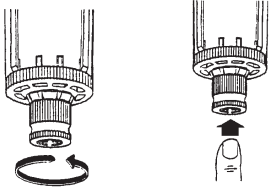
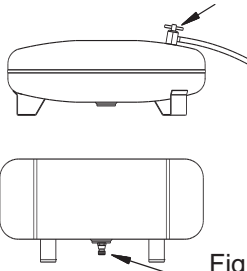
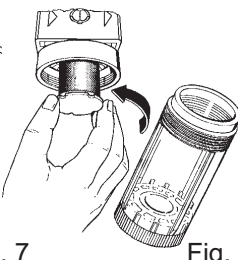
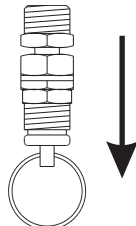
 Fig. 6	 Fig. 7	 Fig. 8	 Fig. 9	una volta alla settimana Una vez a la semana	una volta al mese Una vez al mes	una volta all'anno Una vez al año
Controllare, il livello dell' olio. A motore fermo il corretto livello, visibile attraverso l'apposita spia, deve corrispondere a quello indicato sulla targhetta	Compruebe, el nivel del aceite. Con el motor parado, el nivel correcto, que puede verse a través del indicador, debe corresponder al indicado en la placa	*				
Scaricare l'acqua accumulata nel riduttore/filtro uscita aria procedendo come in fig.6 : (operazione da eseguire con il serbatoio in pressione)	Descargue cada día el agua acumulada en el reductor/filtro de salida del aire (Fig.6), efectuando las siguientes operaciones: (que deben efectuarse con el depósito bajo presión)	*				
Scaricare l' acqua di condensa che si forma nel serbatoio dell' aria. Per fare questo occorre mettere in pressione il serbatoio, portare il compressore in un luogo dove l' uscita dell' acqua non danneggi il pavimento, e aprire l' apposito rubinetto (Fig. 7).	Descargue cada día el agua de condensación que se forma en el depósito del aire. Para ello ponga bajo presión el depósito, lleve el compresor a un lugar donde la salida del agua no dañe el pavimento y abra la correspondiente llave (Fig. 7).	*				
Controllare l'efficienza del compressore: eventuale allentamento di raccordi, usura dei tubi di pressione, serraggio delle viti, efficienza della parte elettrica, etc.	Compruebe la eficiencia del compresor, verificando posibles aflojamientos de los racores, desgaste de los tubos de presión, apriete de los tornillos, funcionamiento de la parte eléctrica, etc.		*			
Controllare il filtro di aspirazione aria. Nel caso fosse intasato sostituirlo.	Compruebe el filtro de aspiración del aire, si estuviera obstruido ó sucio sustítuyalo		Ogni 3 mesi Cada 3 meses			
Pulire il compressore con un panno morbido. La polvere e la sporcizia impediscono il raffreddamento	Limpiar el compresor con un panio humedo. La tierra y el polvo sobre el compresor impiden su refrigeración.		*			
Smontare e pulire soffiando con aria compressa la cartuccia coalescente contenuta nel filtro (Fig. 8). Questa operazione deve essere eseguita con il serbatoio completamente scarico da pressione.	Desmonte y limpie soplando con aire comprimido el cartucho coalescente contenido en el filtro (Fig. 8). Esta operación debe efectuarse con la presión del depósito completamente descargada.		Ogni 6 mesi Cada 6 meses			
Controllare il riduttore/filtro ed i suoi elementi per l'ottimizzazione dell'efficienza	Controlar el reductor/filtro y sus elementos para la optimización de la eficie			*		
Controllare la valvola di sicurezza (fig.9) tirando dolcemente l'anello con pressione nel serbatoio.	Controlar la valvula de seguridad (fig. 9) tirando suavemente del anillo de presión del tanque			*		
Sostituzione totale dell'olio	Sustituir totalmente el aceite.			*		

4.2 Cambio olio

Procedere come segue fig.10:

1. Smontare il gruppo motore dal serbatoio se necessario.
2. Togliere il coperchio alettato allentando le 4 viti.
3. Inclinare il gruppo motore (**non capovolgerlo**) mantenere il blocco interno al suo posto con una mano.
4. Vuotare tutto l'olio.

Nota ! L'olio usato deve essere riciclato in accordo alle norme ambientali in vigore

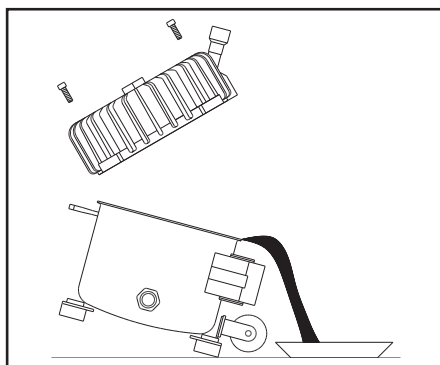

5. Controllare l'O-ring del coperchio alettato.
6. Riposizionare il coperchio alettato e controllare durante le operazioni che l'O-ring sia posizionato correttamente per assicurare una chiusura a tenuta al 100% tra la cassa ed il coperchio .
7. Avvitare le 4 viti del coperchio alettato.
8. Montare il gruppo motore sul serbatoio.

IMPORTANTE !

Usare sempre l'olio "ROLOIL - SINCOM/32E " in quanto ogni altro tipo di olio può causare seri danni meccanici al compressore.

Di conseguenza la garanzia si applica solo se si utilizza l' olio sopra indicato.

4.2 Cambio aceite

Proceder como sigue en fig. 10:

1. Desmontar el grupo del motor del tanque si es necesario
2. Sacar la cobertura de la "cabeza " aflojando los 4 tornillos
3. Inclinare el grupo motor (no girarlo completamente) mantener el bloque interno en su lugar con una mano
4. Vaciar todo el aceite

Atención ! El aceite usado debe ser reciclado en acuerdo a las normas ambientales en vigor

Fig.10

5. Controlar el Oring de la cabeza aletada
6. Reposicionar la cabeza aletada y controlar durante la operación que el Oring este posicionado correctamente para asegurar el cerrado 100% entre la caja y la cobertura o "cabeza"
7. Ajustar los 4 tornillos de la "cabeza" aletada
8. Montar el grupo motor en el tanque

IMPORTANTE !

Usar siempre aceite "ROLOIL - SINCOM/32E " en cuanto todo otro tipo de aceite puede causar serios danos al compresor.

En Consecuencia la garantía se aplica solo si se utiliza el aceite indicado.

5 Inconvenienti e rimedi

ATTENZIONE

- Prima di qualsiasi intervento sul compressore, disinserire la spina dalla presa di corrente.
- Prima di smontare qualsiasi parte del compressore che sia in pressione, svuotare completamente il serbatoio dell'aria.
- Le seguenti operazioni devono essere eseguite esclusivamente da personale specializzato.

5.1 Il compressore non parte

- a) Manca tensione. Controllare presa e fusibili.
- b) Rottura o lesioni delle connessioni elettriche. Controllare la continuità con un tester come da schema elettrico (vedere pag.8).
- c) Il serbatoio è già in pressione. Il compressore non parte fino a quando la pressione non scende al di sotto del valore minimo di taratura del pressostato.
- d) La valvola di non ritorno perde. Smontare il tubo flessibile per verificare se fuoriesce aria dalla valvola. Se ciò avviene, svitare il tappo della valvola (Fig.11 pos. 1), pulire accuratamente il tappino in gomma (pos. 2) e la sua sede con un panno asciutto e rimontare il tutto con estrema cura. Nel caso la perdita permanga, sostituire l'intera valvola.
- e) Il relè di avviamento è difettoso. Contattare il distributore
- f) Condensatore difettoso. Sostituirlo
- g) Il relé termico ha fatto spegnere il compressore per sovratemperatura. Quando raffreddato, il compressore ripartirà automaticamente ad una temperatura idonea.

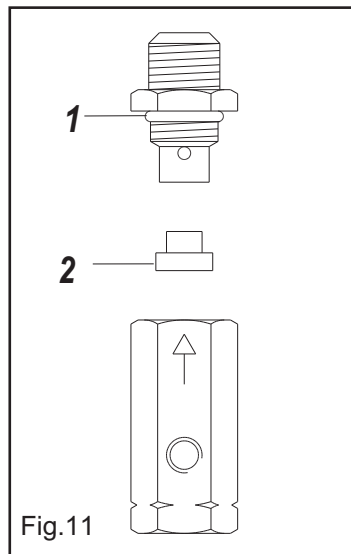

5 Deteccion de averias y remedios

ATENCIÓN

- Antes de efectuar cualquier intervención en el compresor, desenchufe la clavija de la toma de corriente.
- Antes de desmontar cualquier parte del compresor que esté bajo presión, vacíe completamente el depósito del aire.
- Las siguientes operaciones deben ser efectuadas exclusivamente por personal especializado.

5.1 El compresor no se pone en marcha

- a) Falta corriente. Compruebe la toma y los fusibles.
- b) Rotura o deterioro de las conexiones eléctricas. Compruebe la continuidad con un tester según el esquema eléctrico (véase página 8).
- c) Cuando el depósito está bajo presión. El compresor no arranca hasta que la presión no desciende por debajo del valor mínimo de tarado del presostato.
- d) La válvula de retención pierde. Desmonte el tubo flexible para comprobar si sale aire de la válvula (Fig.11 pos.1), limpie atentamente el tapón de goma (pos.2) y su alojamiento con un paño seco y monte de nuevo todo con sumo cuidado. Si la pérdida continua, sustituya toda la válvula
- e) el relai de encendido esta defectuoso. Contactar al distribuidor o Servicio Técnico.
- f) Condensador defectuoso. Sustituir el condensador defectuoso por uno nuevo.
- g) el relai tèrmico ha hecho apagar el compresor per sobrecalentamiento. Cuando se enfría el compresor, el compresor arrancará automáticamente.

5.2 *Il compressore funziona ma non raggiunge la pressione massima*

- a) Verificare che non esistano perdite d'aria (Vedere punto 5.6).
- b) Verificare l'efficienza del pressostato e se necessario registrarlo (Vedere pag.10 Regolazione della pressione)
- c) La valvola di non ritorno é otturata e crea una restrizione di flusso. Pulire o sostituire.

5.3 *Il compressore funziona, ma la pressione nel serbatoio non aumenta (oppure aumenta troppo lentamente)*

- a) Il tappo per il trasporto non é stato tolto dal tubo o dal foro di aspirazione aria.
- b) Il filtro dell' aria é ostruito. Pulirlo o sostituirlo.
- c) Verificare che non esistano perdite d' aria (Vedere punto 5.6).

5.4 *Il compressore funziona ma non carica*

- Il difetto può essere causato dalla rottura delle valvole o delle guarnizioni (Fig.12). Procedere immediatamente alla sostituzione del particolare danneggiato.

5.2 *El compresor funciona pero no alcanza la presión máxima*

- a) Compruebe que no haya pérdidas de aire (Véase punto 5.6).
- b) Compruebe que el presóstato funcione correctamente y si fuera necesario regúlelo (Véase pag.10 Regule la presión)
- c) La válvula de retención es defectuosa (está obstruida) y crea una restricción de flujo. Sustitúyala.

5.3 *El compresor se pone en marcha, pero la presión en el depósito no aumenta (o bien aumenta demasiado lentamente)*

- a) Para el transporte, el tapón no se ha desmontado del tubo o del orificio de aspiración del aire.
- b) El filtro del aceite está obstruido. Límpielo o sustitúyalo.
- c) Compruebe que no haya pérdidas de aire (Véase punto 5.6).

5.4 *El compresor gira pero no carga*

- El defecto puede ser debido a la rotura de las válvulas o de las guarniciones (Fig.12). Sustituya inmediatamente la pieza dañada.

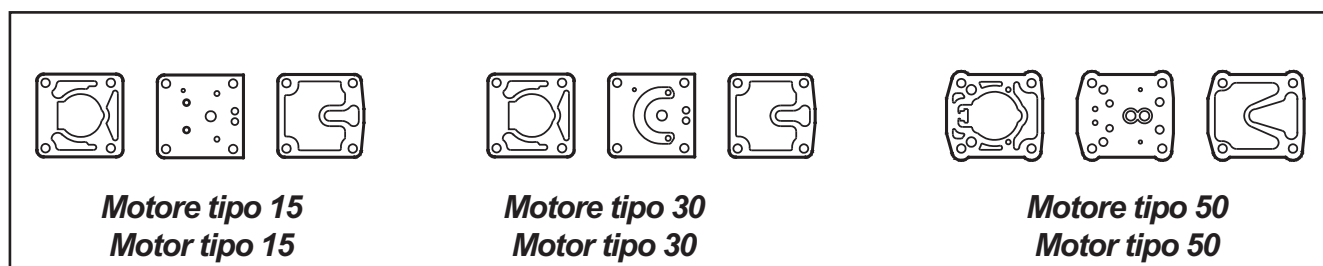

Fig. 12

Fig. 12

5.5 *Durante il funzionamento il compressore si ferma*

- Il motore è dotato di un relè termico a riarmo automatico, che arresta il compressore quando la temperatura raggiunge valori troppo elevati. Il compressore ripartirà automaticamente dopo 15/20 min.

5.6 *Perdite d'aria*

- Possono essere causate dalla cattiva tenuta di qualche connessione. Controllare tutti i raccordi bagnandoli con acqua saponata.

5.5 *Durante el funcionamiento el compresor se para*

- El motor está provisto de un relé térmico de rearme automático, que detiene el compresor cuando la temperatura alcanza valores demasiado elevados. El compresor se pondrá en marcha automáticamente de nuevo transcurridos unos 15/20 minutos.

5.6 *Pérdidas de aire*

- Pueden ser debidas por una mala estanqueidad de alguna conexión. Compruebe todos los racores mojándolos con agua enjabonada.

5.7 Perdita dalla valvola posta sotto al pressostato

- a) Valvola danneggiata, da sostituire.
- b) Il difetto può essere causato da una imperfetta tenuta della valvola di non ritorno (Vedere punto 5.1d).

5.8 Il compressore parte nonostante non venga utilizzata aria

- Perdite d' aria (Vedere punto 5.6).

5.9 Il compressore parte e si arresta con una frequenza maggiore del solito

- a) Grossa quantità di condensa nel serbatoio. Scaricare condensa.
- b) Perdite d' aria (Vedere punto 5.6).

5.10 Il compressore non parte quando la pressione scende sotto il valore minimo e/o non si arresta quando raggiunge la pressione massima

- Il pressostato è difettoso. Sostituire.

5.11 Il compressore si surriscalda e consuma molto olio

- a) Controllare il livello dell' olio.
- b) Nel compressore è stato messo olio sbagliato. Usare solamente l' olio consigliato dal costruttore.
- c) Perdite d' aria (Vedere punto 5.6).
- d) Filtro dell' aria ostruito. Pulirlo o sostituirlo.
- e) Temperatura dell' aria ambiente troppo alta. Non installare mai il compressore all' interno di un mobile, se non adeguatamente ventilato.
- f) Il compressore è sovraccaricato. Assicuratevi che sia un modello adeguato alle vostre necessità.

5.7 Pérdida de la válvula situada bajo el presóstato

- La válvula está dañada, debe sustituirse.
- El defecto puede deberse a una imperfecta estanqueidad de la válvula de retención (Véase punto 5.1d).

5.8 El compresor se pone en marcha no obstante no se utilice aire

- Pérdidas de aire (Véase punto 5.6).

5.9 El compresor se pone en marcha y se para con una frecuencia mayor de lo normal.

- a) Hay una gran cantidad de condensación en el depósito. Descargue la condensación
- b) Pérdidas de aire (Véase punto 5.6).

5.10 El compresor no se pone en marcha cuando la presión desciende por debajo del valor mínimo y/o no se detiene cuando alcanza la presión máxima

- El presóstato es defectuoso. Sustitúyalo.

5.11 El compresor se sobrecalienta y consume mucho aceite

- a) El nivel del aceite es demasiado alto. Véase remedio en el punto 1 c.
- b) En el compresor se ha introducido aceite equivocado. Use exclusivamente el aceite aconsejado por el fabricante.
- c) Pérdidas de aire (Véase punto 6)
- d) Filtro del aire obstruido. Límpielo o sustitúyalo
- e) Temperatura del aire en el ambiente demasiado alta. No instale nunca el compresor dentro de un mueble si no está adecuadamente ventilado.
- f) El compresor está sobrecargado. Asegúrese de que sea un modelo adecuado a sus necesidades.

6.1 Demolizione del compressore

Durante la demolizione del compressore devono essere osservate tutte le norme di sicurezza possibili al fine di evitare danni alle cose o alle persone.

Le parti metalliche potranno essere rottamate come materiale ferroso; le parti in gomma, plastica o altro dovranno essere smaltite secondo le norme vigenti nel paese in cui viene demolito il compressore.

6.2 Parti di ricambio

La sostituzione di parti difettose deve essere eseguita esclusivamente da personale specializzato, rispettando tutte le norme di sicurezza possibili al fine di evitare danni alle cose o alle persone.

6.21 Procedura per l'ordinazione delle parti di ricambio

Per ordinare parti di ricambio occorre:

- indicare il numero di matricola del compressore e l'anno di costruzione.
- indicare il codice del pezzo richiesto riferendosi agli esplosi dei vari tipi di compressore.
- indicare la quantità richiesta.

ATTENZIONE

L'inosservanza delle norme di sicurezza può arrecare gravi danni alle persone e alle cose. Il costruttore non risponde di nessun danno a cose e persone derivato da un uso improprio o non consentito del compressore.

6.3 Garanzia

- Il compressore è garantito per una durata di 12 mesi.
- Copre unicamente la sostituzione gratuita dei pezzi riconosciuti difettosi dal costruttore escluse le parti elettriche e di usura.
- La manomissione ed il cattivo uso del compressore fanno decadere automaticamente ogni forma di garanzia.
- Le spese di trasporto e mano d'opera sono escluse dalla garanzia.

6.1 Demolición del compresor

Durante la demolición del compresor deben respetarse todas las normas de seguridad posibles a fin de evitar daños a las personas o a los objetos.

Las partes metálicas podrán desguazarse como material ferroso; las partes de goma, plástico u otros materiales deberán eliminarse según las normas vigentes en el país donde es demolido el compresor.

6.2 Piezas de repuesto

La sustitución de las piezas defectuosas debe ser efectuada exclusivamente por personal especializado, respetando todas las normas de seguridad posibles a fin de evitar daños a las personas o a los objetos.

6.21 Procedimiento para solicitar piezas de repuesto

Para pedir piezas de repuesto hay que:

- Indicar el número de serie del compresor y el año de fabricación
- Indicar el código de la pieza solicitada refiriéndose a los despieces siguientes en relación al tipo de compresor en cuestión
- Indicar la cantidad deseada

ATENCIÓN

El incumplimiento de las normas de seguridad puede ocasionar graves daños a las personas y a los objetos. El fabricante no responde de ningún daño a personas u objetos derivado de un uso impropio o no permitido del compresor.

6.3 Garantía

- El compresor está garantizado por 12 meses.
- La garantía cubre únicamente la sustitución gratuita de las piezas reconocidas defectuosas por el fabricante, excluidas las partes eléctricas y las sujetas a desgaste.
- La garantía queda anulada automáticamente en caso de manipulación o mal uso del compresor.
- Los gastos de transporte y mano de obra están excluidos de la garantía.

SIL AIR 15A (L55)

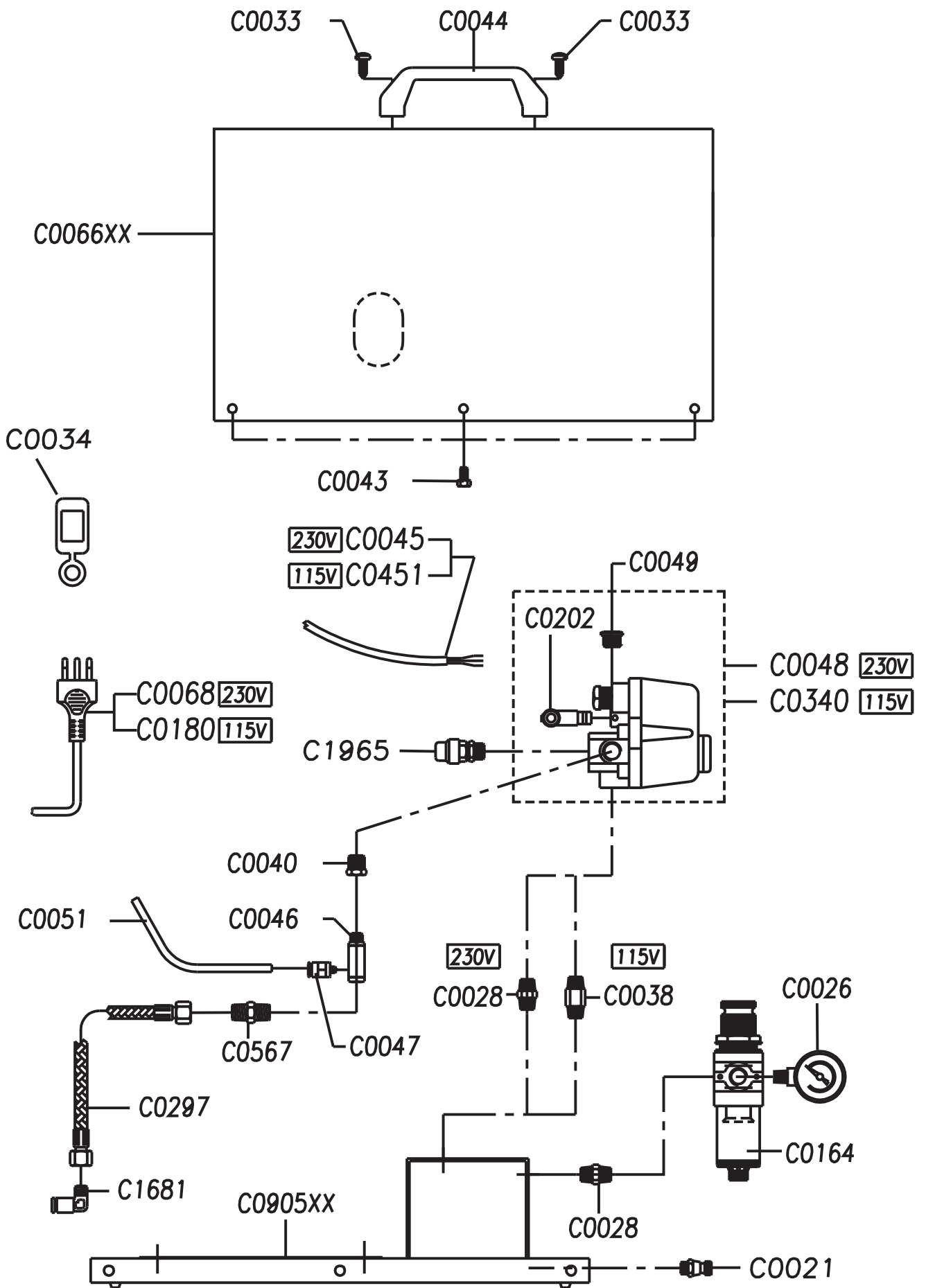

SIL AIR 15TC (L55) – 15TDC (L55)

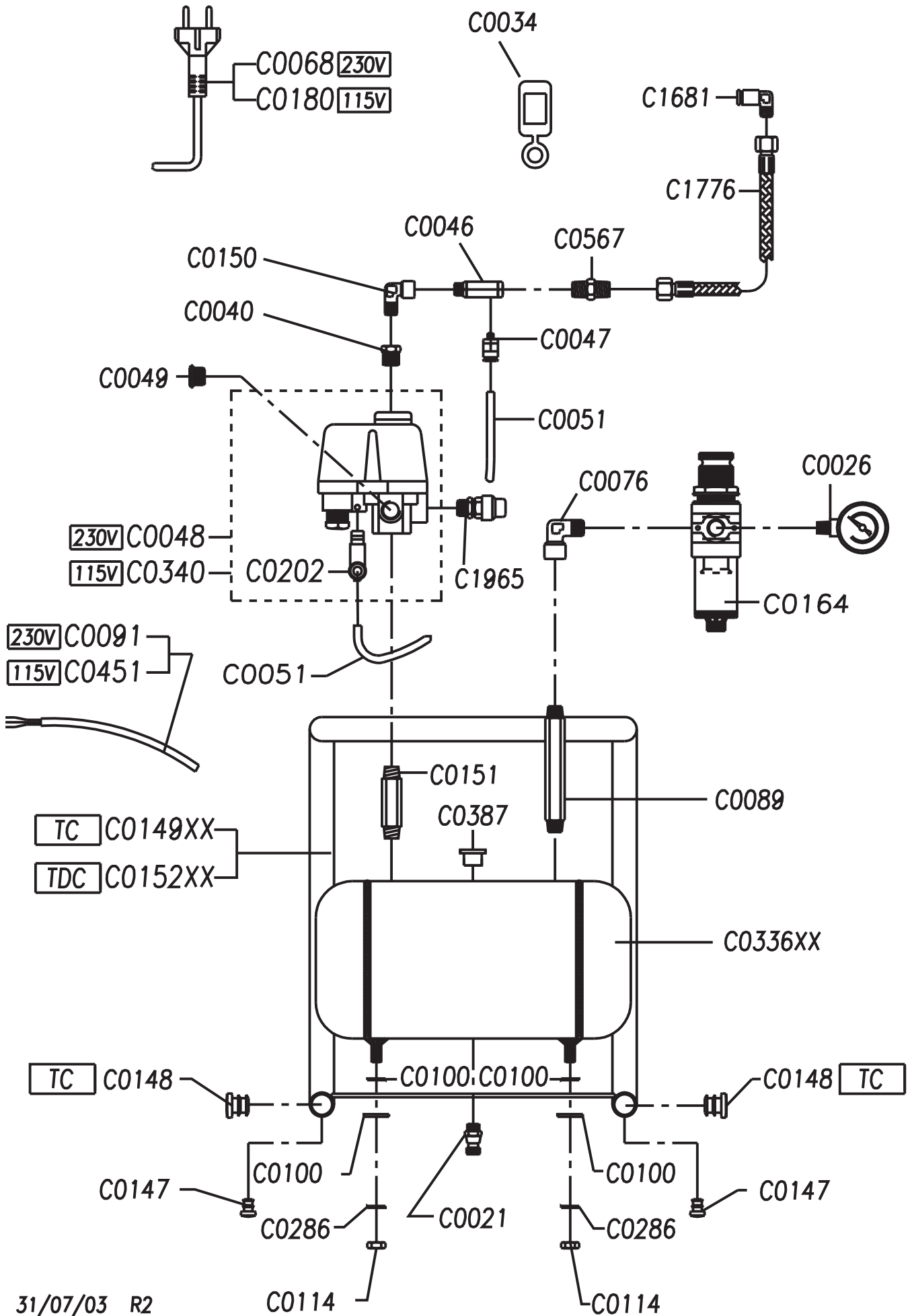

SIL AIR 15EXPORT A (L55)

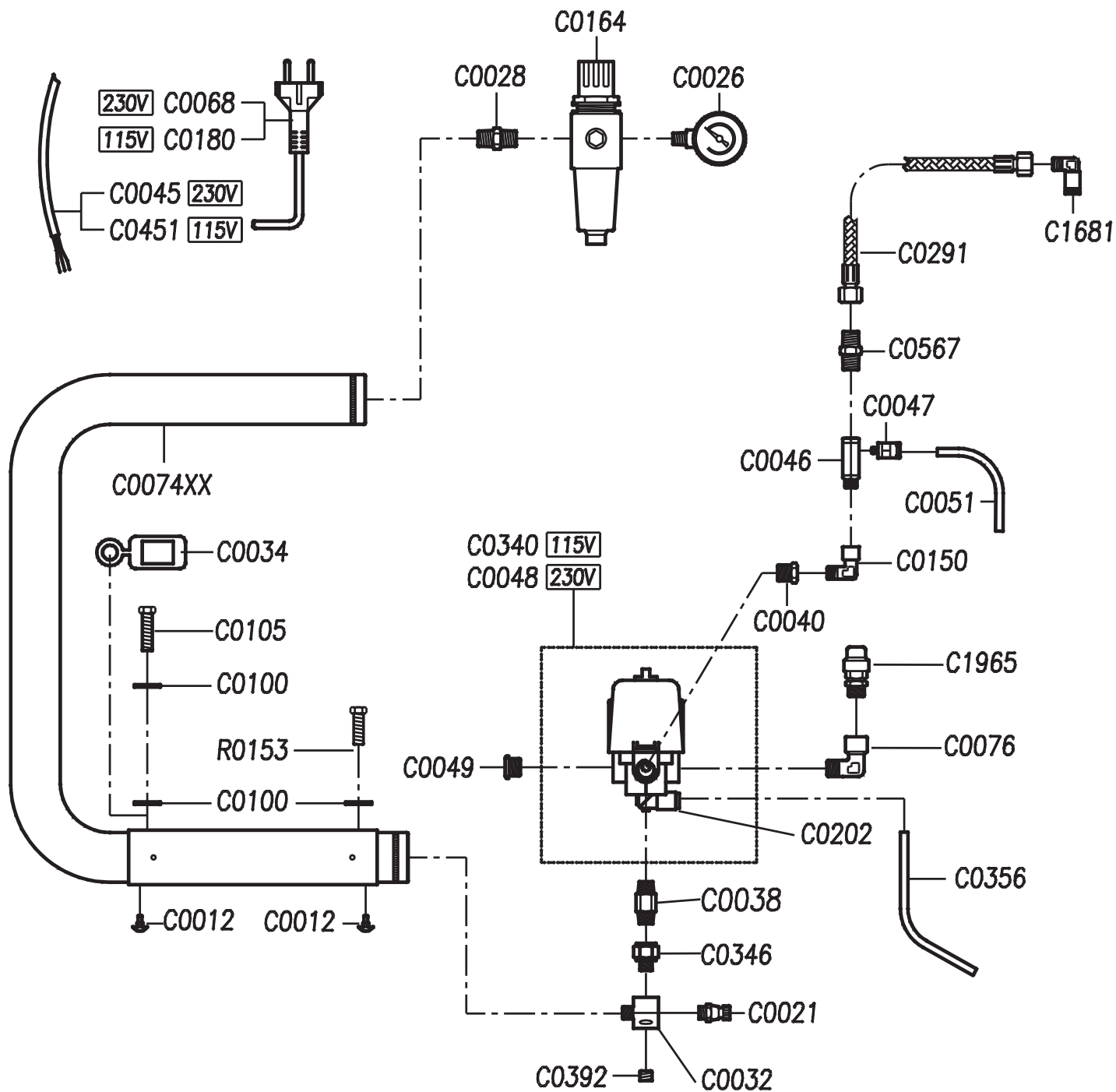

SIL AIR 15EXPORT C A (L55)

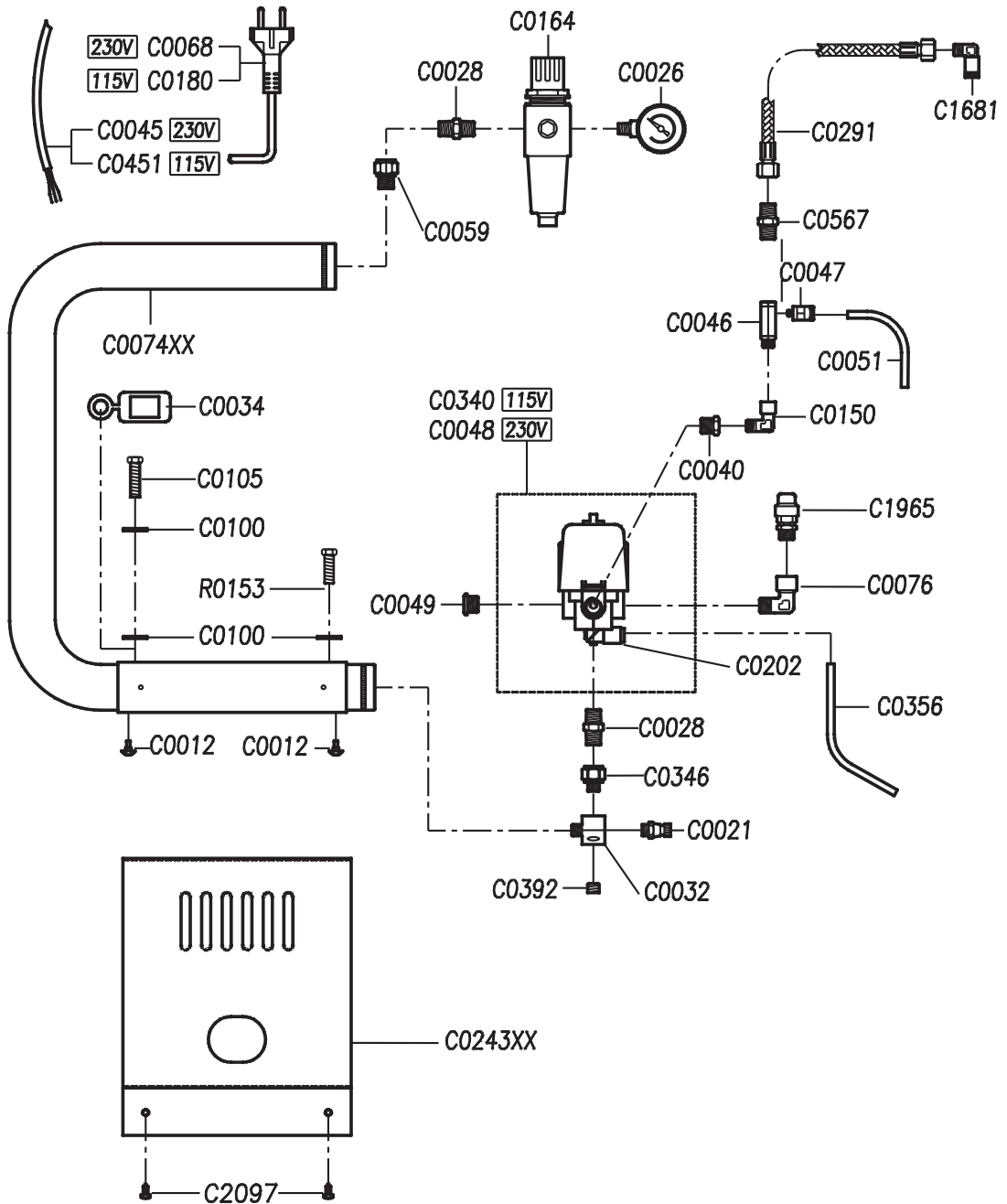

SIL AIR 30TC (L88) – 30TDC (L88)

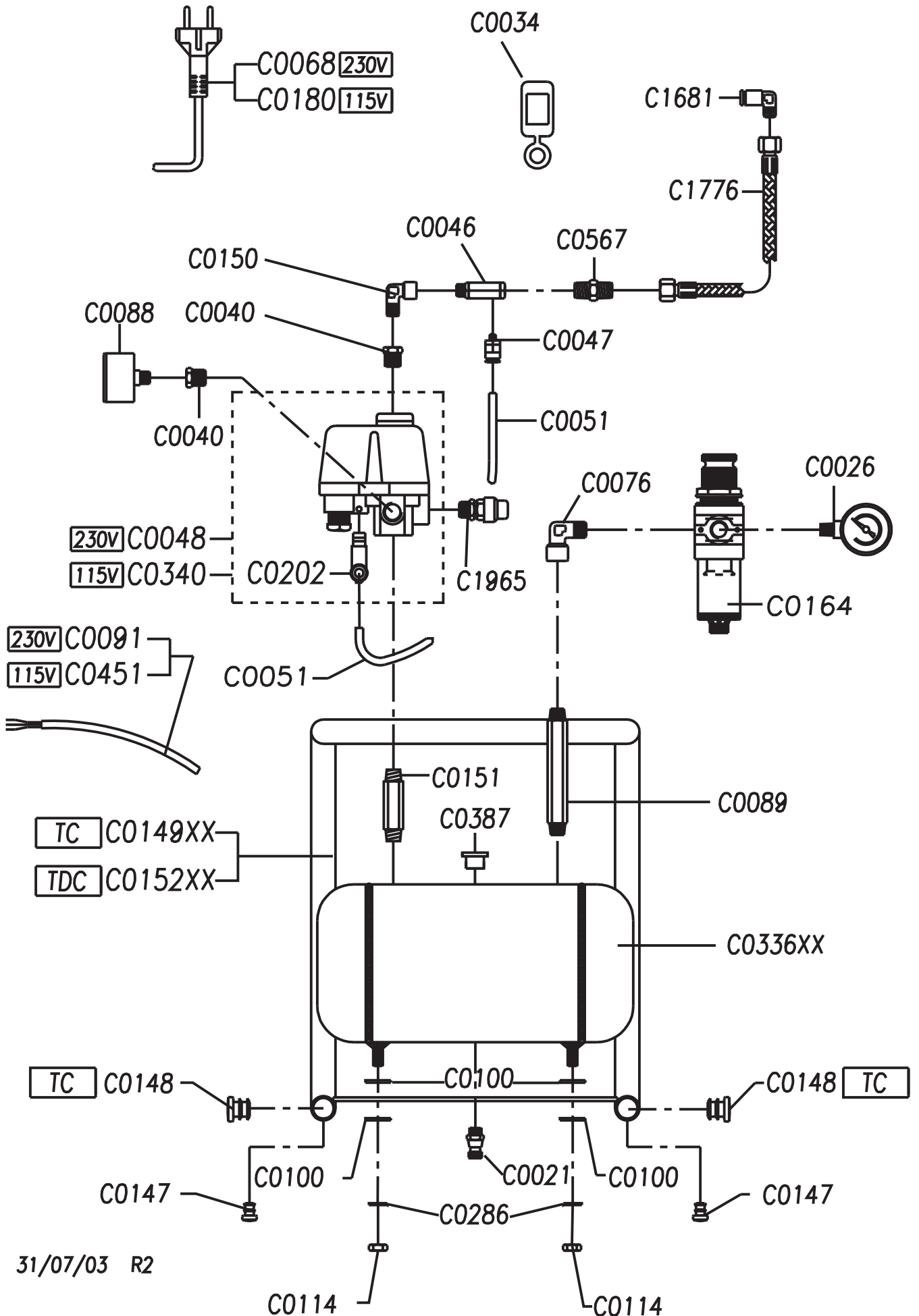

SIL AIR 30/6 (L88) - 50/6 (T2134)

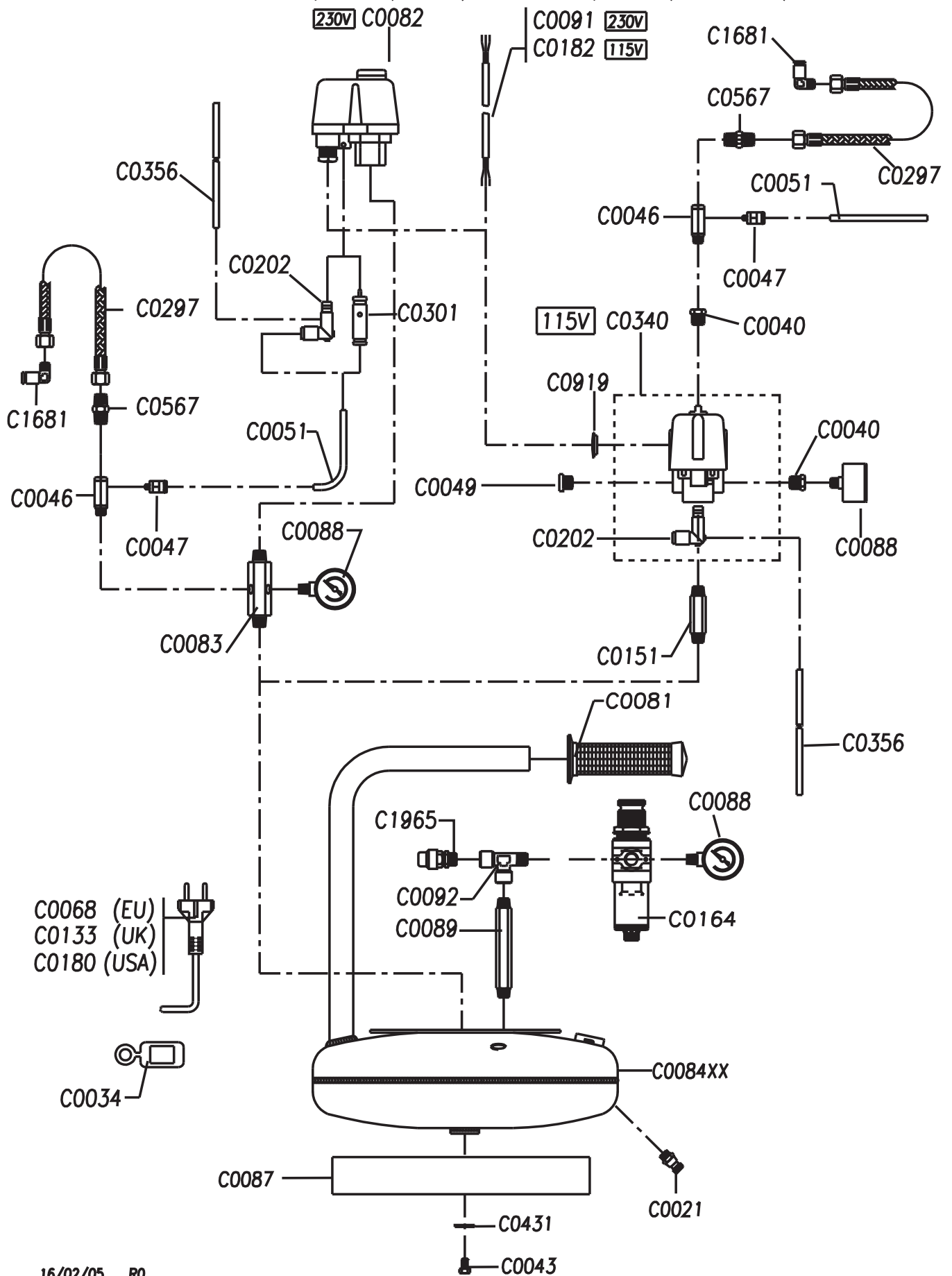

SIL AIR 30/9 (L88) - 50/9 (T2134A)

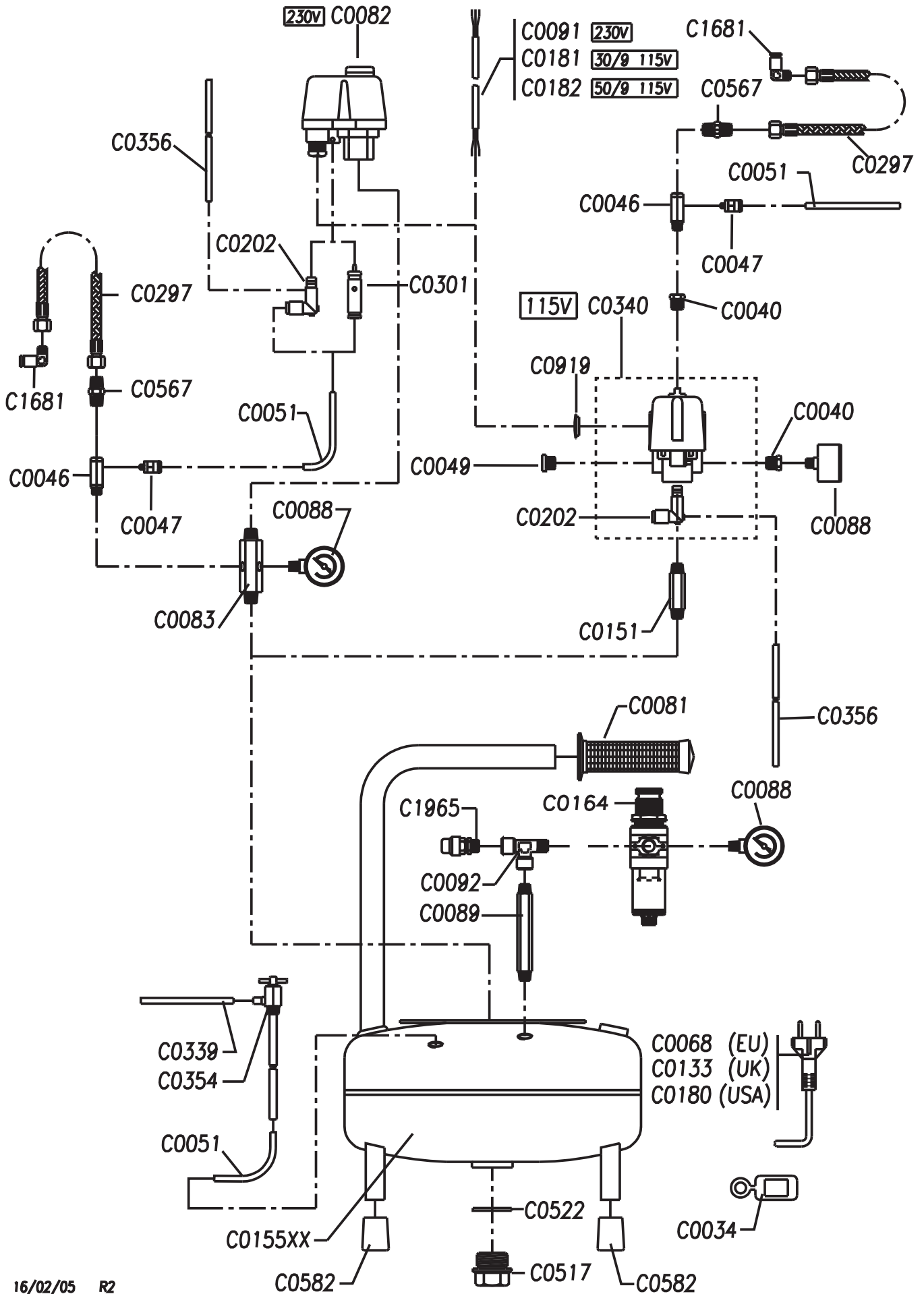

SIL AIR 50D (T2134A)

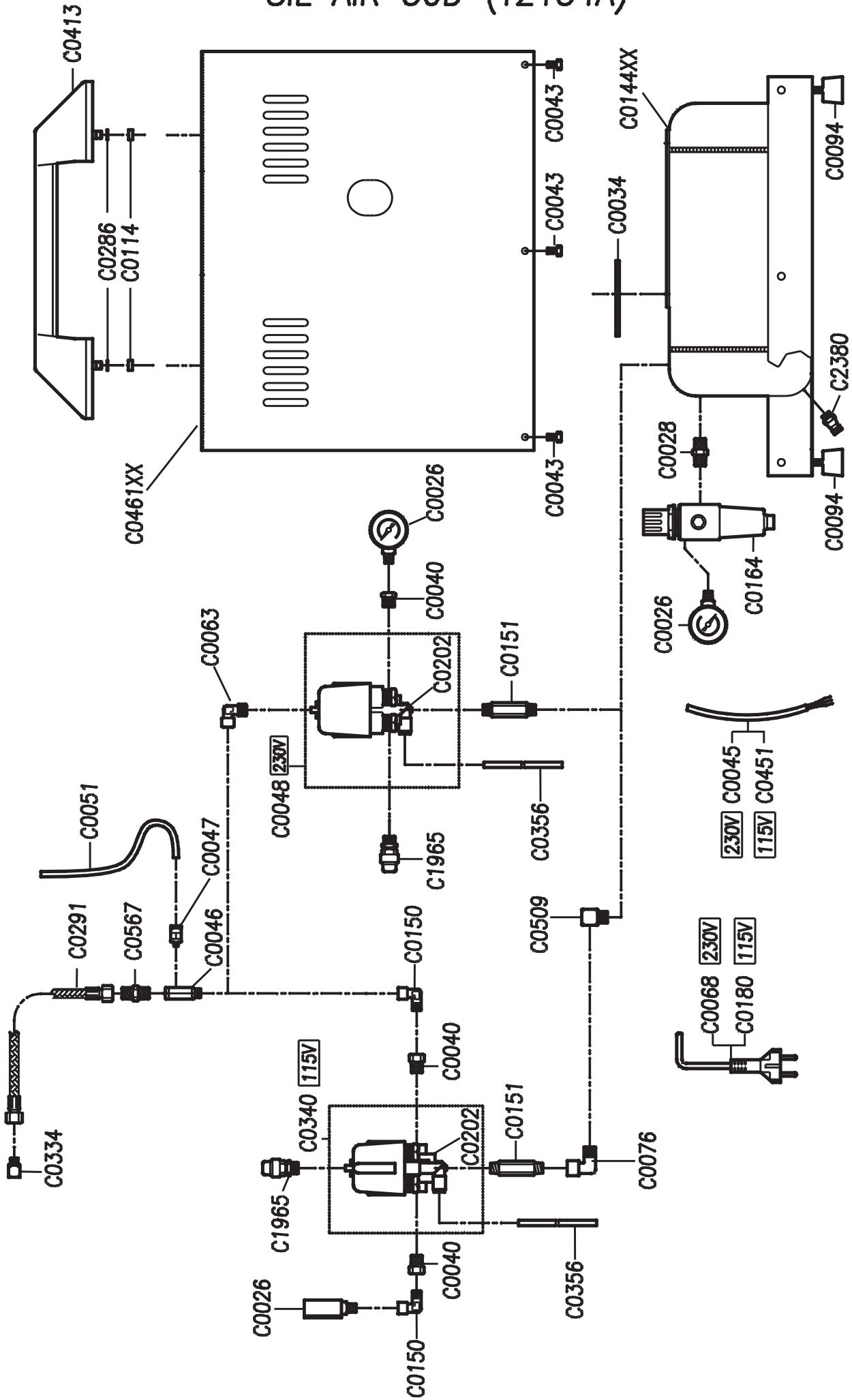

SIL AIR 50TC (T2134A) – 50TDC (T2134A)

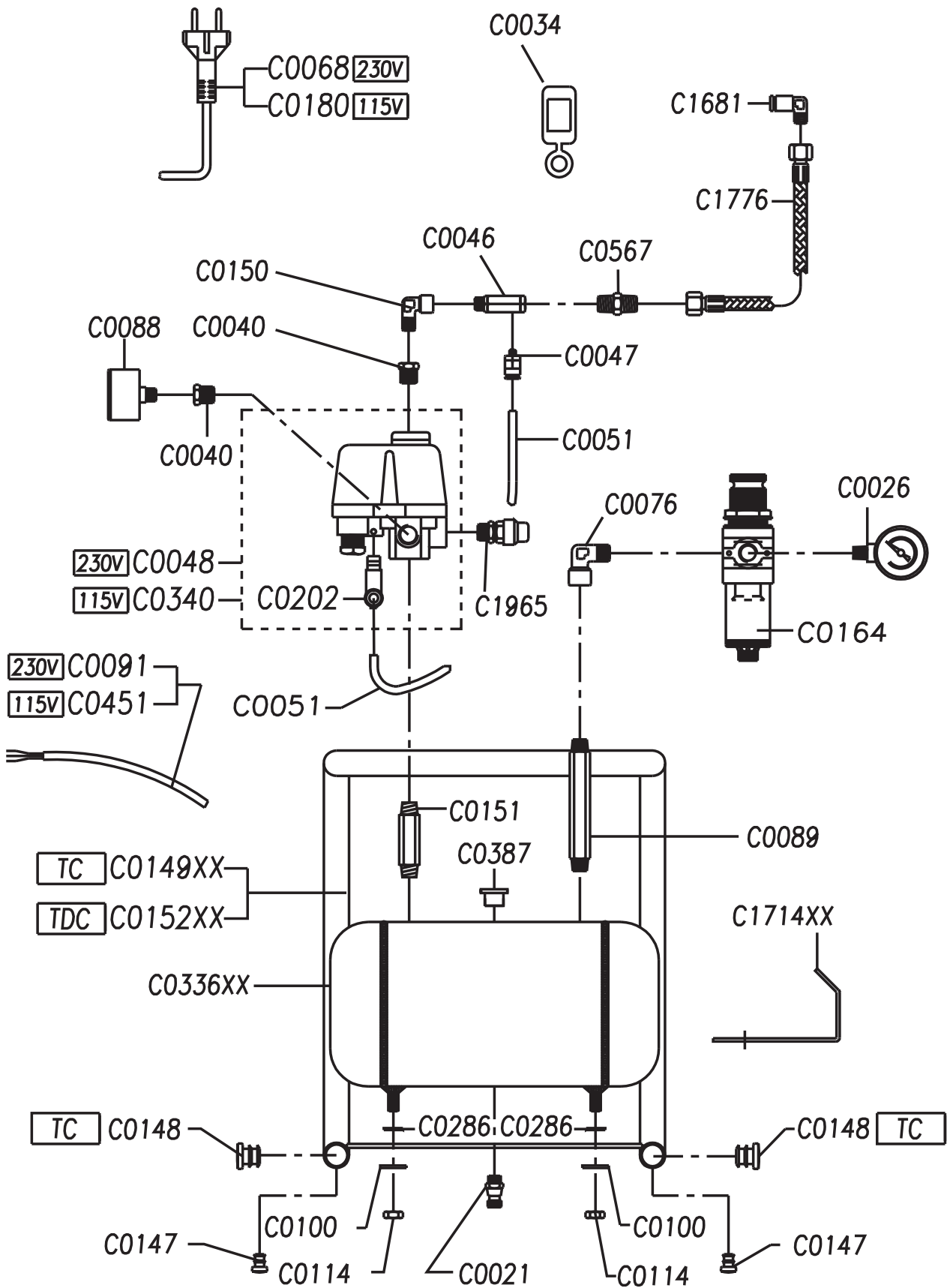

SIL AIR 50/15 (T2134A) – 50/24 (T2134A)

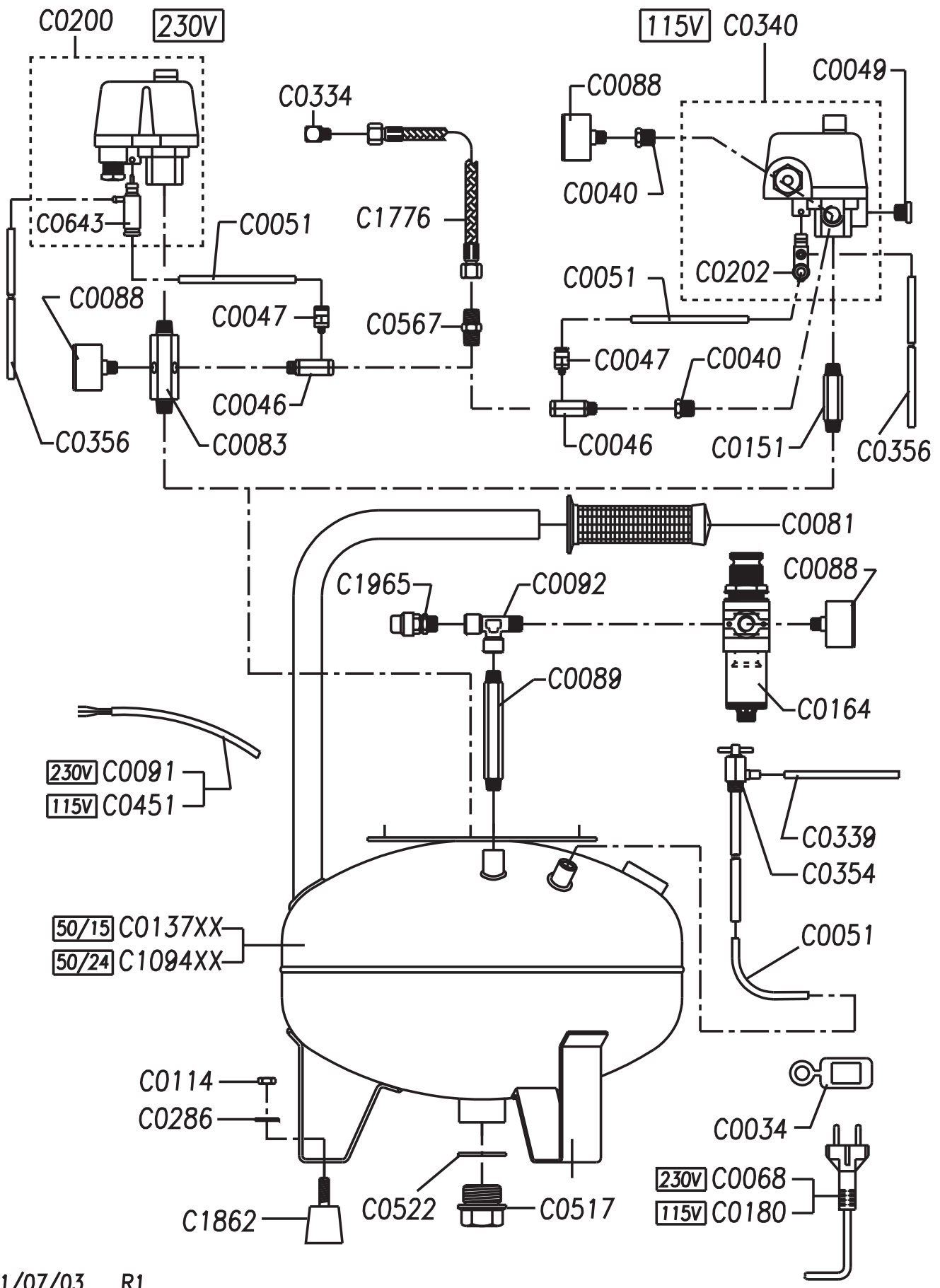

SIL AIR 50S (T2134A)

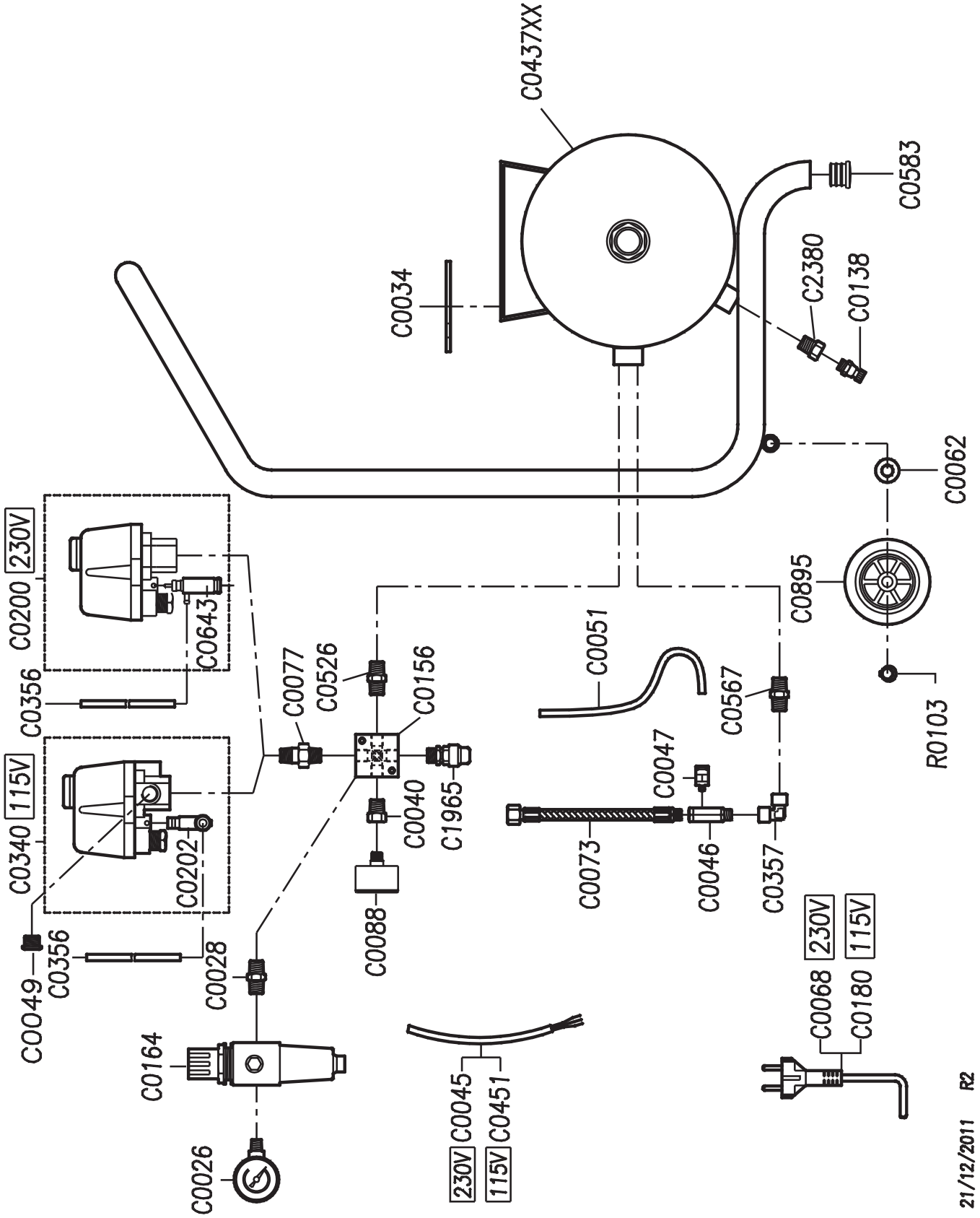

SIL AIR 100/24 (T2134A)

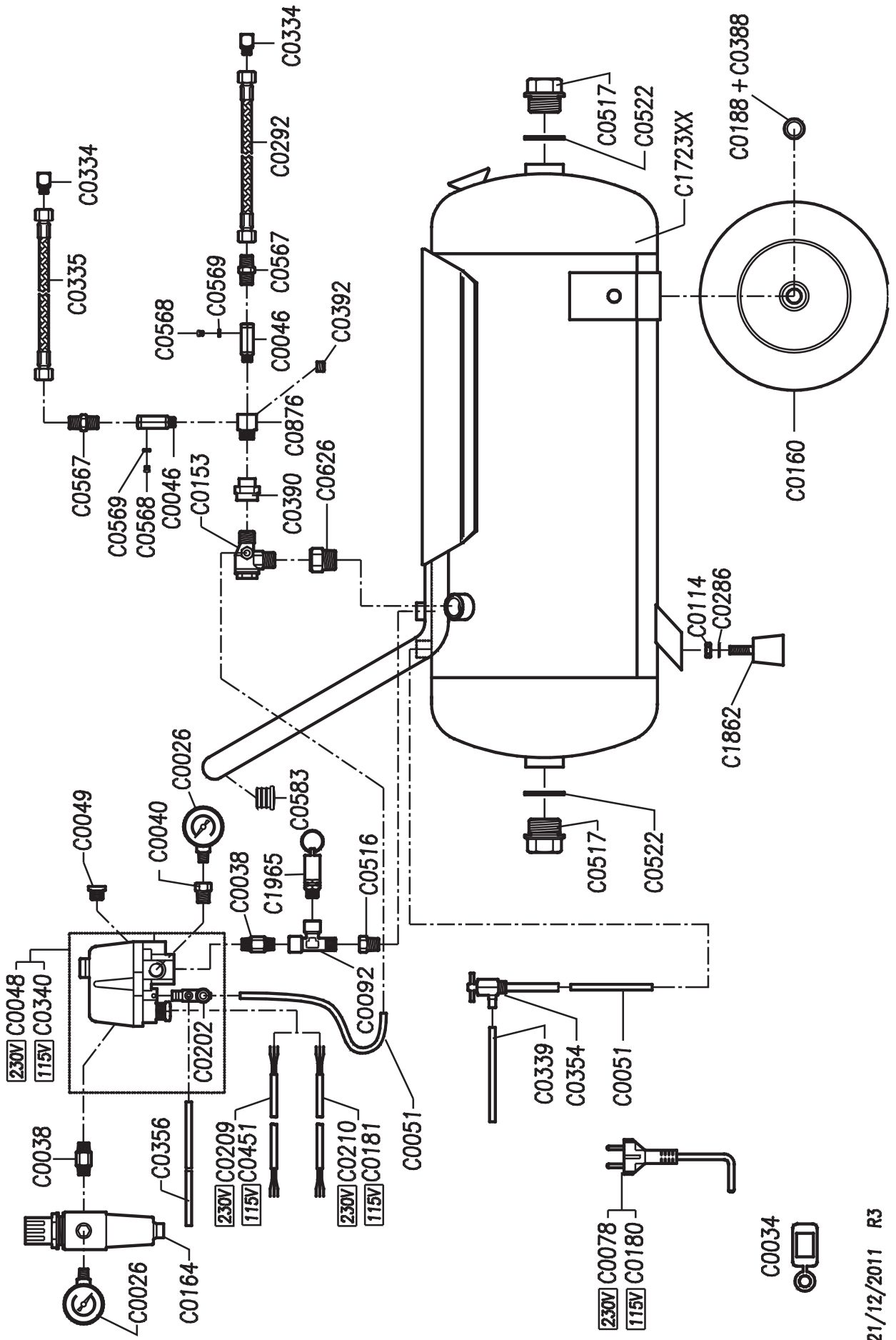

SIL AIR 100/24 V (T2134A)

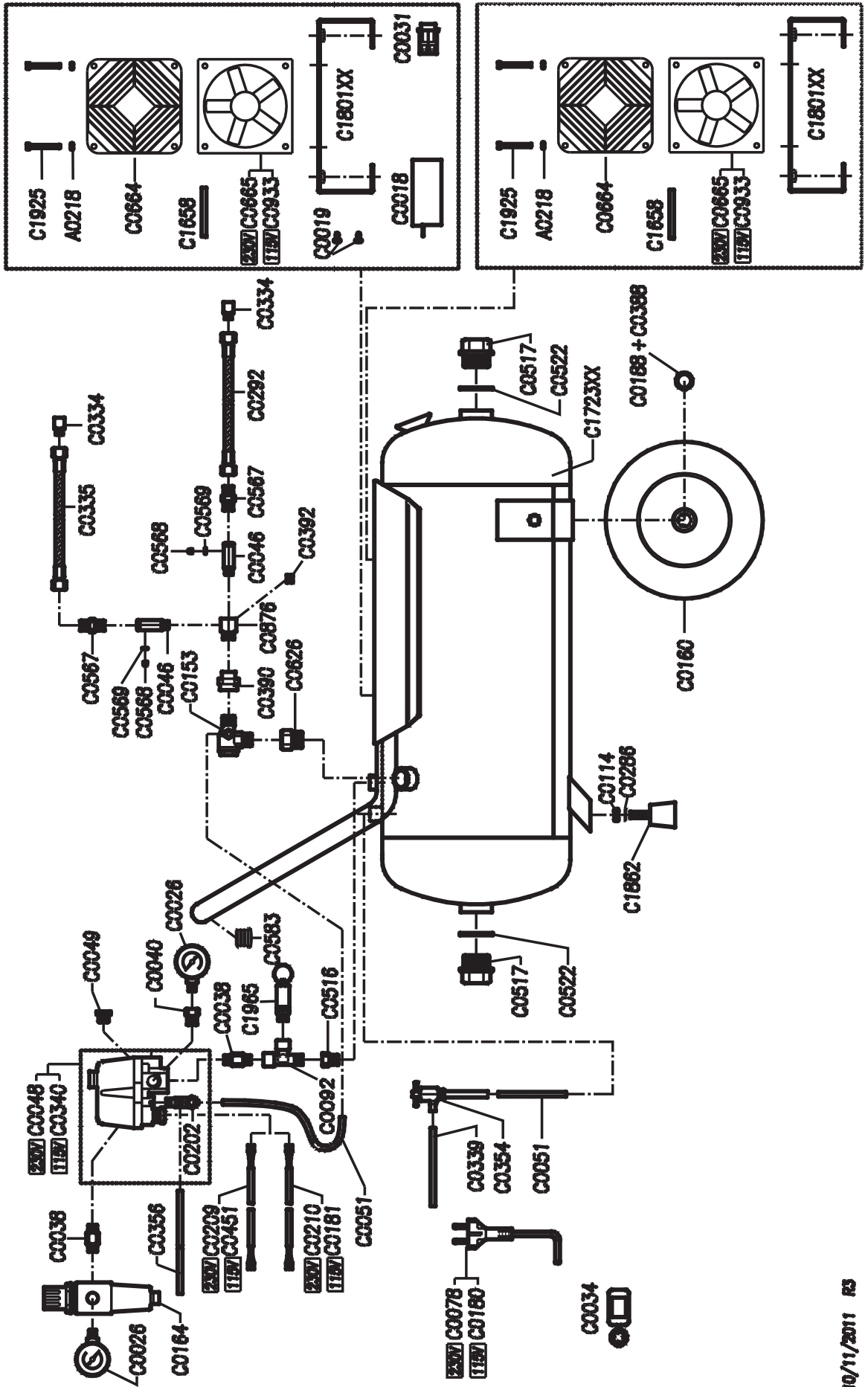

SIL AIR 100/50 (T2134A)

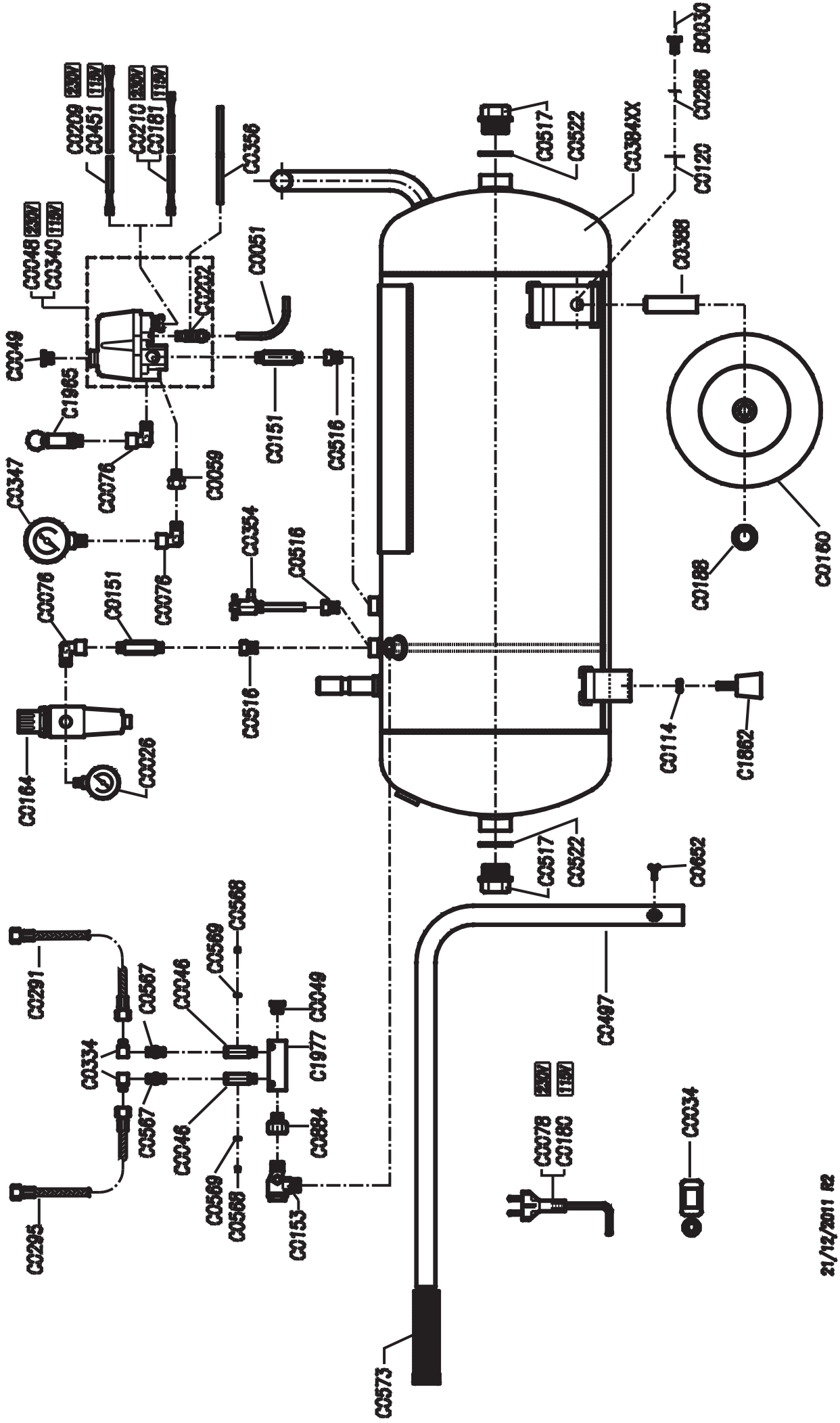

SIL AIR 150/50 (T2134A)

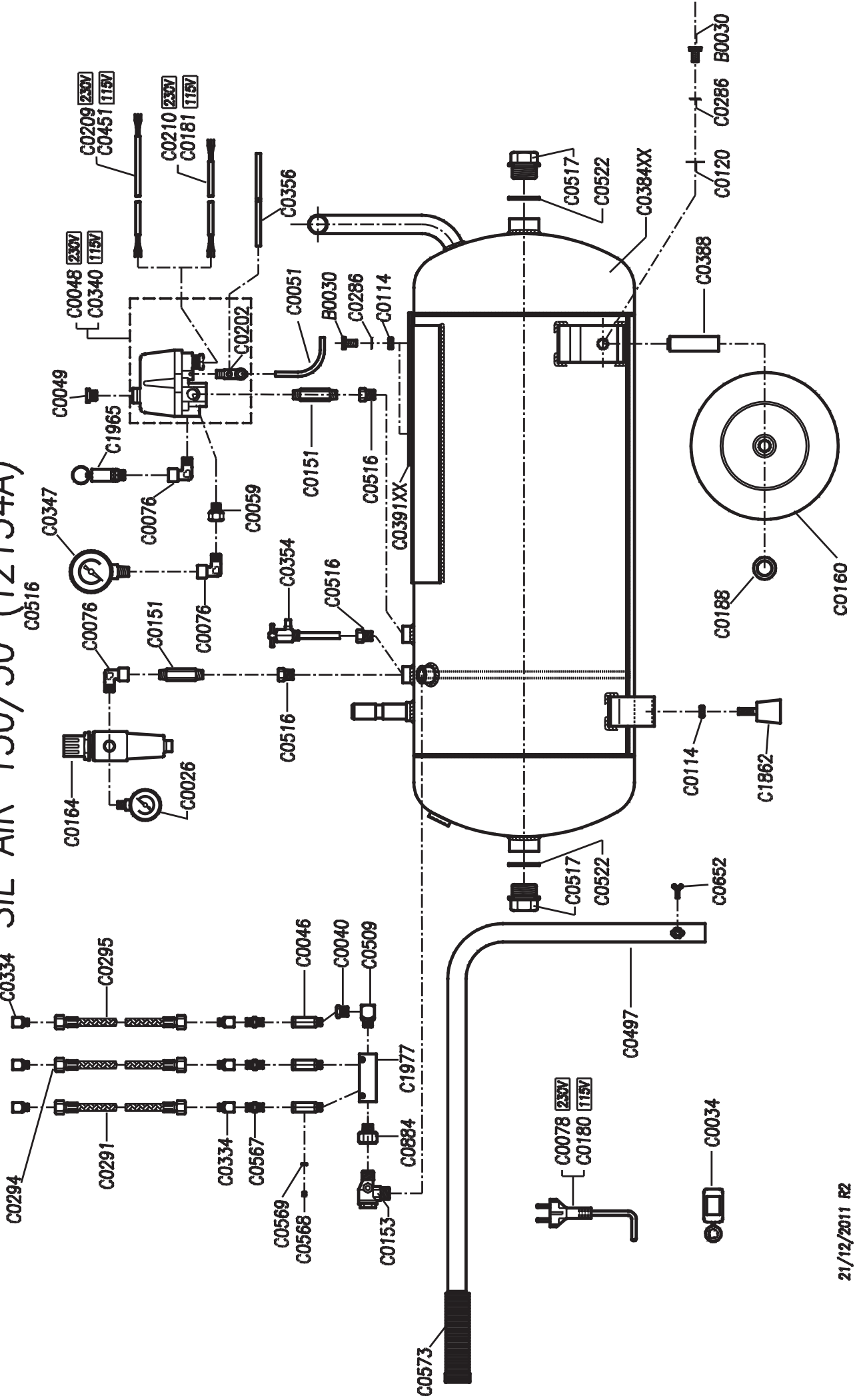

SIL AIR 150/50V (T2134A)

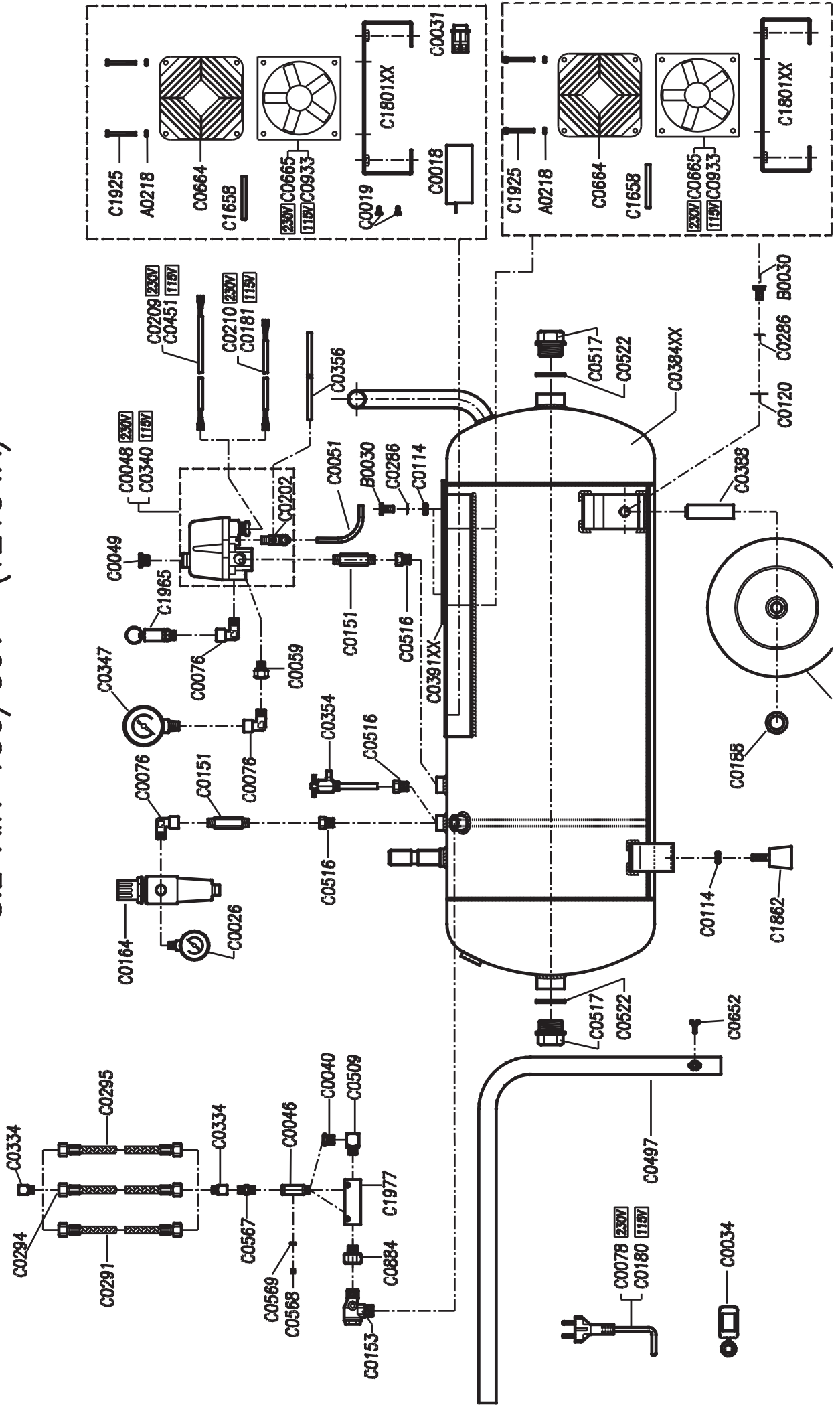

SIL AIR 200/100 (T2134A)

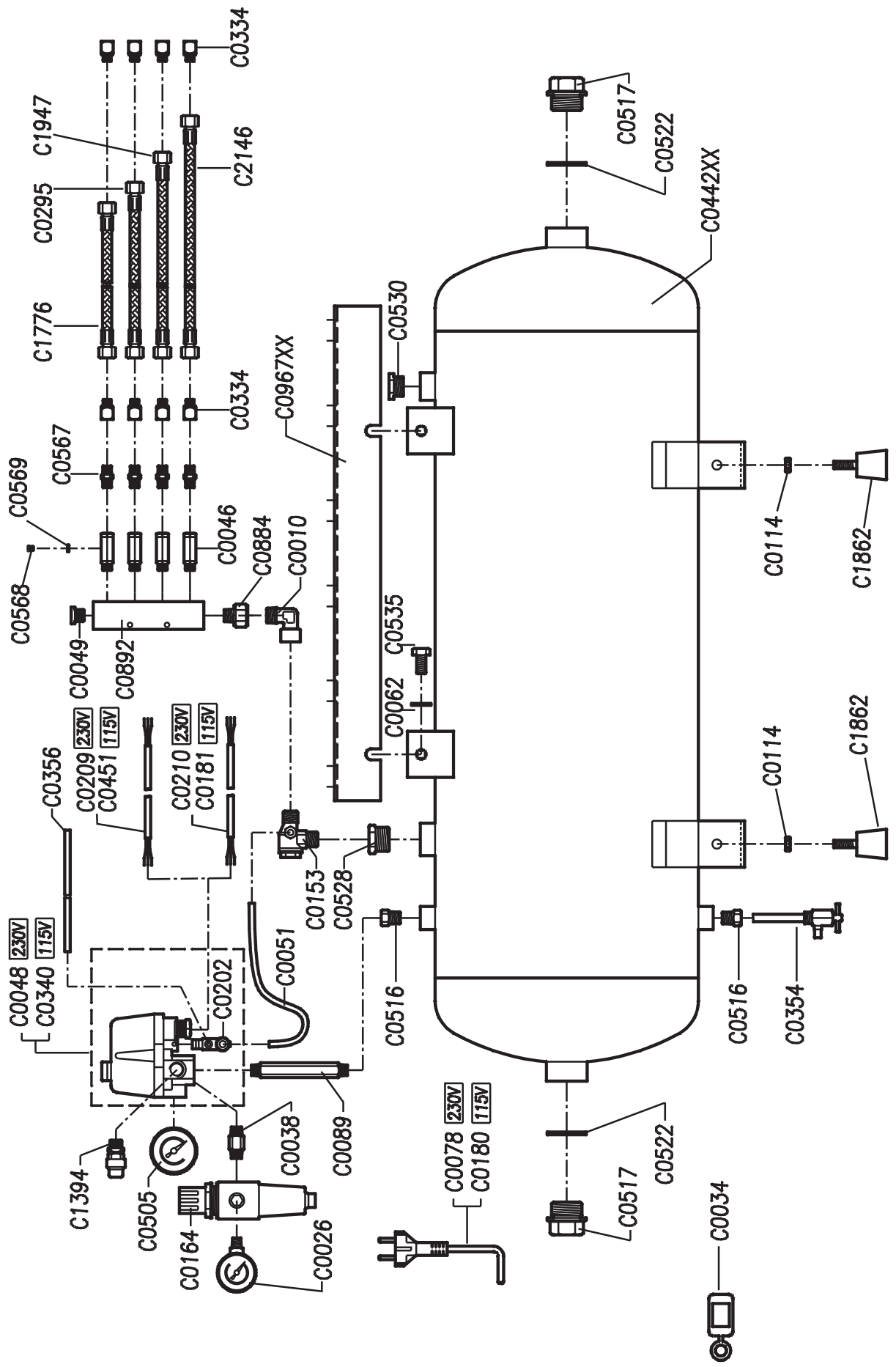

L55 230V – 50/60Hz

L55 115V – 60Hz

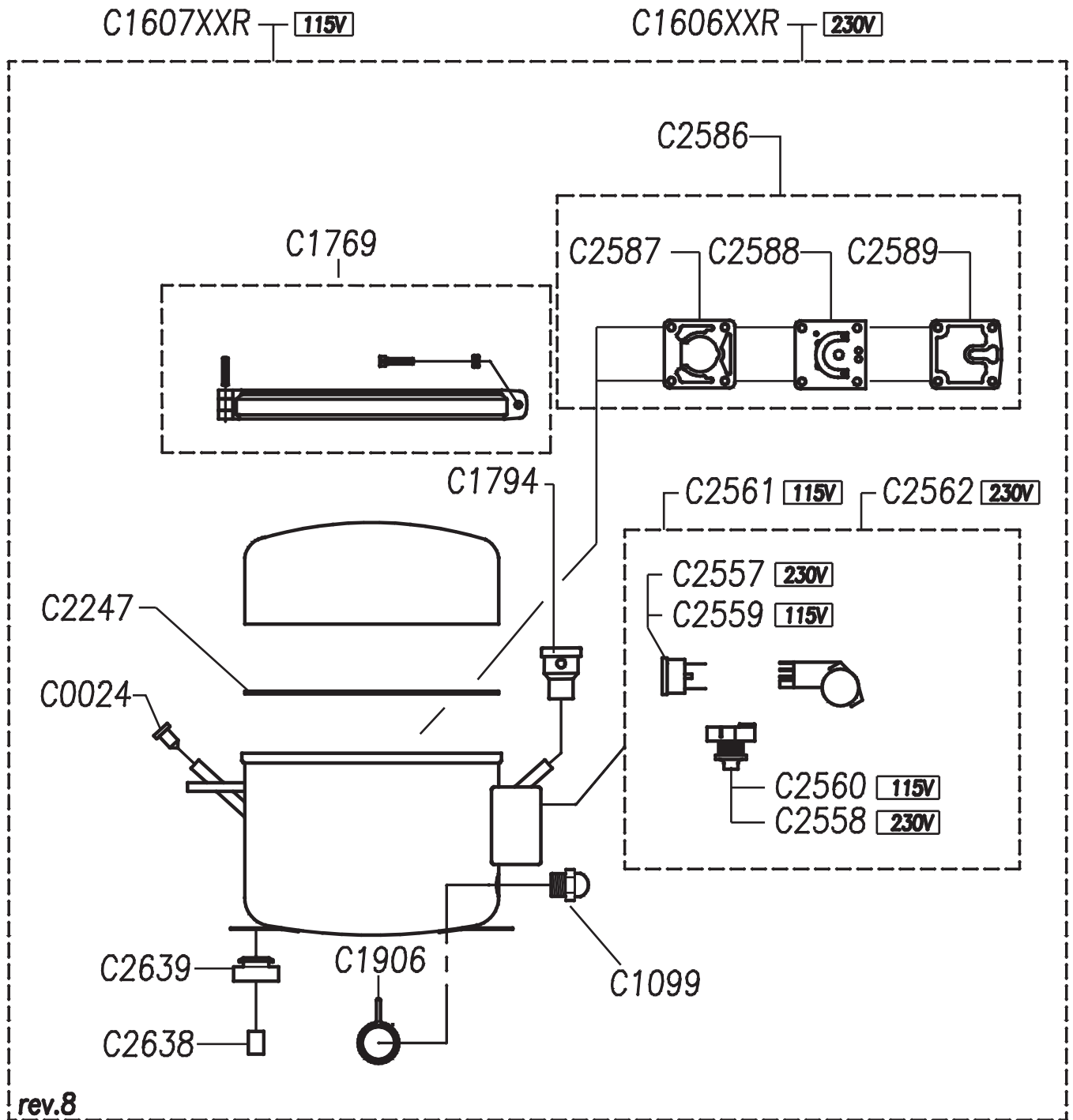

L88 230V – 50/60Hz
 L88 115V – 60Hz

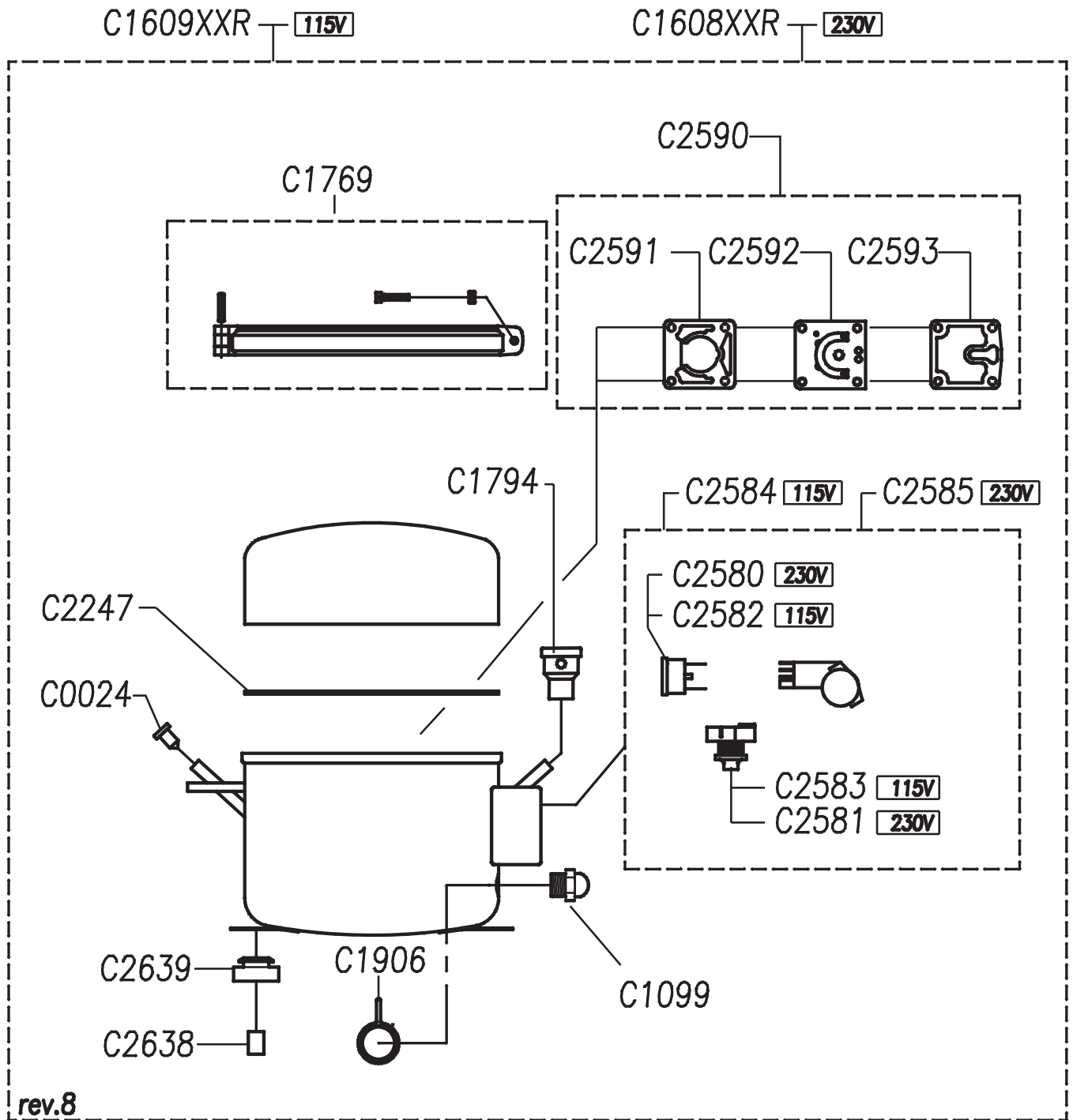

rev.8

T2134WW 230V – 50/60Hz
 T2134WW 115V – 60Hz

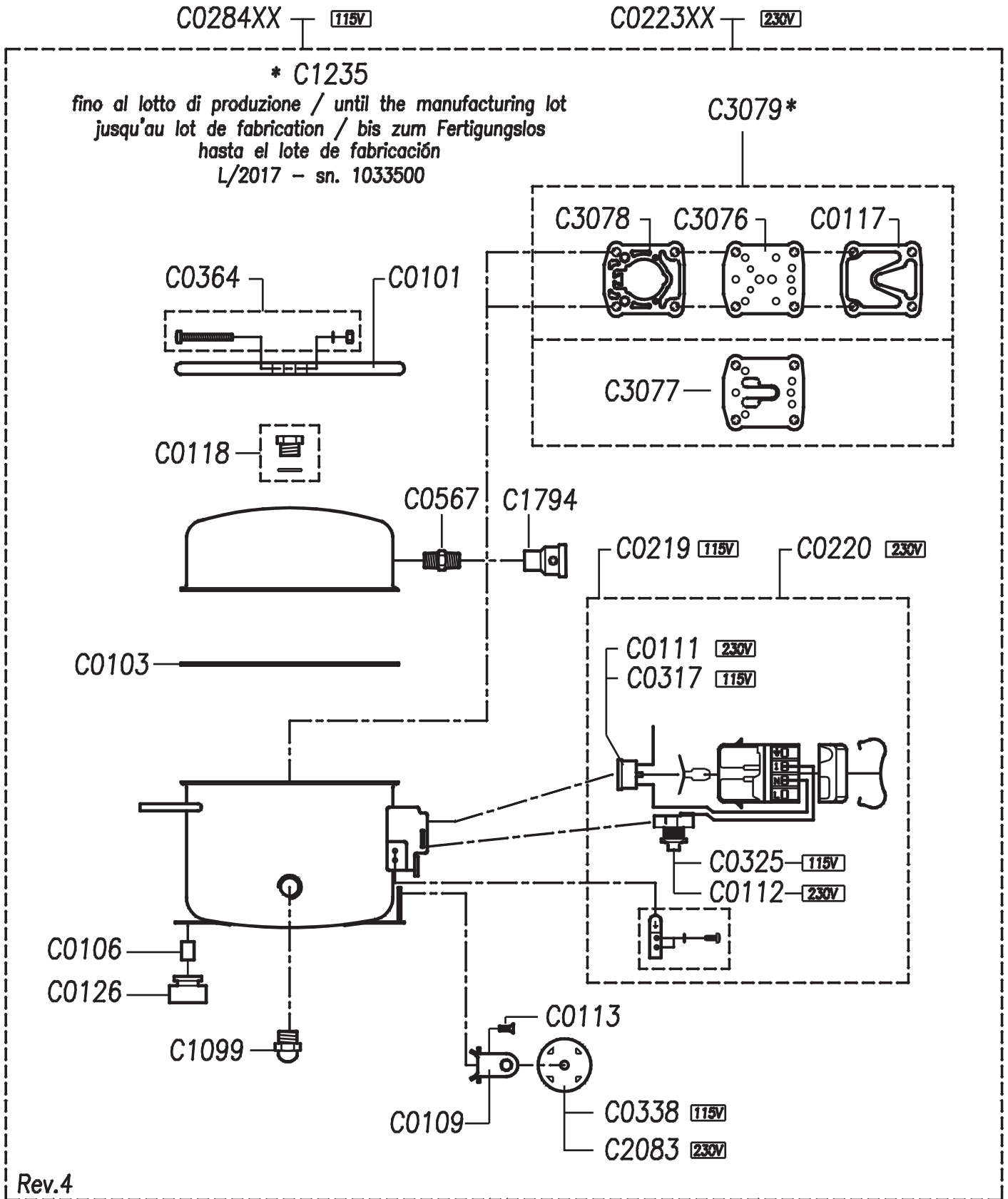

T2134WW AL 230V 50/60Hz

T2134WW AL 115V 60Hz

C0458XX 115V

C0222XX 230V

* C1235
 fino al lotto di produzione
 until the manufacturing lot
 jusqu'au lot de fabrication
 bis zum Fertigungslos
 hasta el lote de fabricación
 L/2017 - sn. 1033500

C3079*

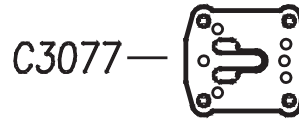
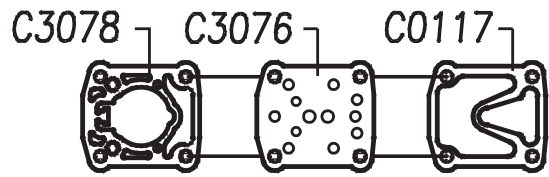

C0219 115V

C0220 230V

C0111 230V

C0317 115V

C0325 115V

C0112 230V

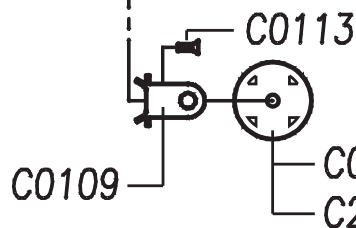
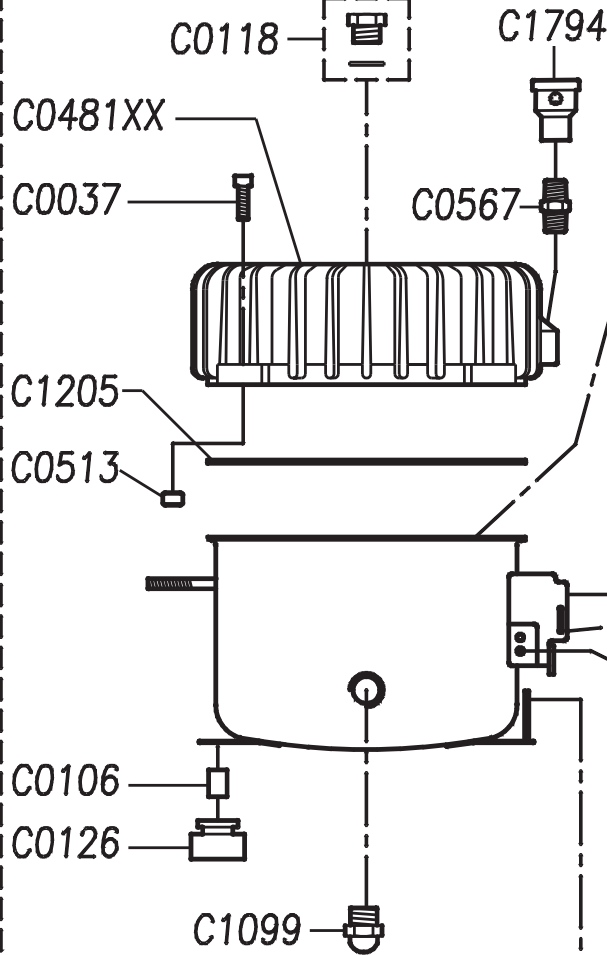
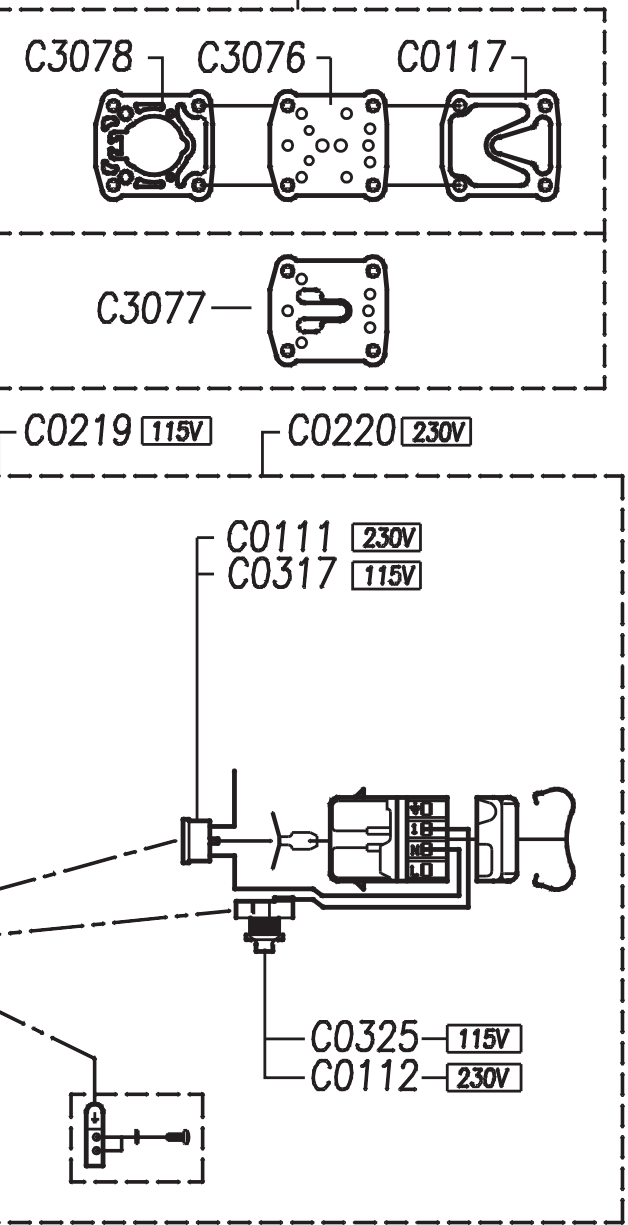

Part Code	Sug g	Descrizione	Description	Beschreibung	Description	Denominacion
A0218		DADO ALTO M4 UNI 5587 ZB	NUT M4	MUTTER M4	ECROU HAUT M4 UNI 5587 ZB	TUERCA M4 UNI 5587 ZB
B0030		VITE TE M8X16 UNI 5739 ZB	SCREW TE M8X16 UNI 5739 ZB	SCHRAUBE TE M8X16 UNI 5739 ZB	VIS TE M8X16 UNI 5739 ZB	TORNILLO TE M8X16 UNI 5739 ZB
C0010		RACCORDO "L" M-F 3/8"	"L" CONNECTION M-F 3/8"	"L"-ANSCHLUSS	COUDE "L" M-F 3/8"	CONEXION "L" M-F 3/8"
C0012		PIEDINO DI GOMMA A STRAPPO	RUBBER SUPPORT	STÜTZFUSS	PIED CAOUTCHOUC	PIE DE GOMA
C0018		SUPPOR.INTER.S.A.9005	SUPPORT	HALTER	SUPPORT	SOPORTE
C0019		VITE KTC TCTC 3,9X9,5 UNI 6954	SCREW KTC TCTC 3,9X9,5 UNI 6954	SCHRAUBE KTC TCTC 3,9X9,5 UNI 6954	VIS KTC TCTC 3,9X9,5 UNI 6954	TORNILLO KTC TCTC 3,9X9,5 UNI 6954
C0021		RUBINETTO SPURGO M 1/8"	DRAINCOCK M 1/8"	ABLAßHAHN M 1/8"	ROBINET DE VIDANGE M 1/8"	LLAVE DE PURGA M 1/8"
C0024		TAPPO OLIO Ø 8	RUBBER OIL PLUG Ø8	STÖPSEL Ø8	BOUCHON Ø8	TAPÓN ACEITE Ø8
C0026		MANOMETRO R 1/8 Ø40 10 BAR	R. GAUGE D.40 1/8" 0-10 BAR	MANOMETER R 1/8 Ø40 10 BAR	MANOMÈTRE R 1/8 Y40 10 BARS	MANÓMETRO R 1/8 Ø40 10 BAR
C0028		NIPPLO M1/4	NIPPLE M1/4	RACCORD FILETÉ M1/4	NIPPEL M1/4	NIPLÉ M1/4
C0031		INTERRUTTORE BIPOLARE 22X29 VER 10A	SWITCH 22X29 VER 10A	POLEN SCHALTER 22X29 VER 10A	INTERRUPTEUR	INTERRUPTOR 22X29 VER 10A
C0032		RACCORDO 1 1/4 MX3 1/8F CH 25	CONNECTION 1 1/4 MX3 1/8F CH 25	ANSCHLUSS	RACCORD	CONEXION
C0033		VITE KTC TCTC 6.3X16	SCREW 6.3X16 KTC TCTC 6.3X16	KTC SENKSCHRAUBE 6.3X16	VIS	TORNILLO
C0034		FERMACORDONE COMPRESSORI	CABLE RELIEF	KABELKLEMME		
C0037		VITE TCEI M6X20 UNI 5931 ZB	SCREW TCEI 6X20	SCHRAUBE M6X20	VIS TCEI M6X20	TORNILLO TCEI M6X20
C0038		NIPPLO 1/4"X 35	NIPPLE 1/4" X 35	NIPPEL 1/4"X 35	RACCORD FILETÉ 1/4"X 35	NIPLÉ 1/4"X 35
C0040		RIDUZIONE M-F 1/4"X1/8"	REDUCTION M-F 1/4 X 1/9	REDUKTION G1/4" - G 1/8"	RÉDUCTEUR M/F G 1/4" - G 1/8"	REDUCCIÓN M/F G 1/4" - G 1/8"
C0043		VITE TE M6X10 UNI 5739	SCREW TE M6X10 UNI 5739	SECHSKANTSCHRAUBE M6X10 UNI 5739	VIS TH M6X10 UNI 5739	TORNILLO TE M6X10 ZINCADO
C0044		MANIGLIA L=135MM MOD.1080	HANDLE L=135MM MOD.1080	HANDGRIFF L=135MM MOD.1080	POIGNEE	ASA L=135MM MOD.1080
C0045		CAVO EL MM 600 (CODICE C45)	ELECTRICAL CABLE 600MM	KABEL	CÂBLE ÉLECTRIQUE	CABLE
C0046		VALVOLA DI LINEA M-F 1/8"	NON RETURN VALVE M-F 1/8"	LINIENVENTIL M-F 1/8"	DISTRIBUTEUR EN LIGNE M-F 1/8"	VÁLVULA
C0047		RACCORDO RAPIDO DIRITTO M5XØ6	QUICK COUPLING M5XØ6	GERADER ANSCHLUSS M5XØ6		CONEXION
C0048		PRESSOSTATO BIPOLARE 4 VIE 230V	BIPOLE PRESSURE SWITCH 4 WAYS 230V	ZWEIPOLIGER 4-WEGE-DRUCKWÄCHTER	PRESSOSTAT BIPOLAIRE 4 VOIES 230V	PRESÓSTATO 4 VIE 230V
C0049		TAPPO M1/4	PLUG M1/4	STÖPSEL M1/4"	BOUCHON M 1/4	TAPÓN G 1/4"
C0051		TUBO RILSAN Ø4/6	RYLSAN HOSEØ4/6	SCHLAUCH 6X4	TUYAU RILSAN D.6X4	TUBO RILSAN Ø6X4

C0059		PROLUNGA M 1/4"÷ F 1/4"	EXTENSION M 1/4"÷ F 1/4"	VERLÄNGERUNG M 1/4"÷ F 1/4"	RALLONGE M 1/4" - F 1/4"	DISTANCIADOR M 1/4"÷ F 1/4"
C0061		VITE TE M8X10 UNI 5739	SCREW TE M8X10 UNI 5739	SCHRAUBE	VIS TH M8X10 UNI 5739	TORNILLO
C0062		RONDELLA Ø10,5X21 UNI 6592	WASHER Ø10,5X21	SCHEIBE Ø10,5X21	RONDELLE Ø10,5X21	ARANDELA PLANA Ø10 5X21
C0063		RACCORDO "L" M-F 1/4"X1/8"	M-F "L" CONNECTION 1/4"X1/8"	"L"-ANSCHLUSS	COUDE "L" M-F 1/4"X1/8"	CONEXION "L" M-F 1/4"X1/8"
C0066XX		CARENATURA 15A	COWLING 15A	GEHÄUSE 15A	CARÉNAGE 15A	
C0067		VITE TE M8X35 UNI 5739	SCREW TE M8X35 UNI 5739	SECHSKANTSCHRAUBE M8X35 UNI 5739	VIS TH M8X35 UNI 5739	TORNILLO TE M8X35 UNI 5739
C0068		CAVO EL H05VVF 3X0,75 L2000 SPINA EU	ELECTRIC CABLE H05VVF 3X0,75 L2000 EU PLUG	KABEL H05VVF 3X0,75 L2000 EU PLUG	CÂBLE ÉLECTRIQUE	CABLE H05VVF 3X0,75 L2000 EU PLUG
C0073		TUBO ARIA MM 235 1/8MX1/4F	AIR PIPE MM 235 1/8MX1/4F	LUFTSCHLAUCH MM 235 1/8MX1/4F	TUYAU AIR	TUBO
C0074XX		SERBATOIO 15 EXPORT	TANK 15 EXPORT	BEÄHELTER	RÉSERVOIR 15 EXPORT	
C0076		RACCORDO A "L" M-F 1/4 S2020	QUICK "L" CONNECTION M-F 1/4 S2020	L-ANSCHLUSS "L" M-F 1/4"	COUDE M/F 1/4"	CONEXION "L" M-F 1/4"
C0077		RACCORDO GIREVOLE M1/4"	SWIVEL CONNECTOR M1/4"	DREHBARER ANSCHLUSS M1/4"	RACCORD PIVOTANT M 1/4"	CONEXION M1/4"
C0078		CAVO EL H05VVF 3X1,5 L2000 SP EU	CABLE H05VVF 3X1,5 L2000 SP EU	ELEKTR. KABEL H05VVF 3X1,5 L2000 SP EU	CÂBLE ÉLECTRIQUE H05VVF 3X1,5 L2000	CABLE H05VVF 3X1,5 L2000 SP EU
C0081		MANOPOLA CON BORDO D 25-27 MOD 1004/BP	HANDLE D 25-27 TYPE 1004/BP	DREHKNOPF	POIGNÉE	REDONDA
C0082		PRESSOSTATO 1 VIA	PRESSURE 1 WAY	1-WEGE-DRUCKWÄCHTER	PRESSOSTAT	PRESOSTATO
C0083		RACCORDO DIRETTO M 1/4 CH. 21 L=80	CONNECTION M 1/4 L=80	FITTING M 1/4 L=80	RACCORD	CONEXION
C0084XX		SERBAT.L6	TANK L6	BEÄHELTER L6	RÉSERVOIR L6	DEPÓSITO L6
C0085XX		SEBATOIO	TANK			
C0086XX		CARENATURA	COWLING			
C0087		DISCO PIEDE SERBATOIO LT 6	BASE DISK			
C0088		MANOMETRO P Ø40 1/8 10 BAR	P. GAUGE Ø40 1/8 10 BAR	MANOMETER P Ø40 1/8 10 BAR	MANOMÈTRE P Ø40 1/8 10 BARS	MANÓMETRO POST Ø40 1/8 10 BAR
C0089		NIPPLO 1/4" L=95	NIPPLE 1/4" L=95	NIPPEL 1/4" L=95	RACCORD FILETÉ 1/4" L=95	NIPLE 1/4" L=95
C0090		VITE TE M8X14 UNI 5739	SCREW TE M8X14 UNI 5739	SECHSKANTSCHRAUBE M8X14 UNI 5739	VIS TH M8X14 UNI 5739	TORNILLO TE M8X14 UNI 5739
C0091		CAVO EL MM 500	ELECTRIC CABLE MM 500	ELEKTR. KABEL MM 500	CÂBLE ÉLECTRIQUEE	CABLE
C0092		RACCORDO "T" F-F-M 1/4"	"T" CONNECTION F-F-M 1/4"	L-ANSCHLUSS "T" F-F-M 1/4"	RACCORD "T" F-F-M 1/4"	CONEXION "T" F-F-M 1/4"
C0094		PIEDINO GOMMA WERTHER M6	WERTHER RUBBER FOOT M6	STÜTZFUSS WERTHER M6	PIED	PIE
C0100		RONDELLA Ø8,4X17 UNI 6592	WASHER Ø8,4X17 UNI 6592	SCHEIBE Ø8,4X17 UNI 6592	RONDELLE Ø8,4X17 UNI 6592	ARANDELA Ø8 ZINCADA
C0101		COLLARE GRUPPO T2134A	HOLDING BAND T2134A			

C0103		GUARNIZIONE PVC CON FORI	PVC GASKET HOSE	DICHTUNG	JOINT	JUNTA
C0105		VITE TE M8X30 UNI 5739	SCREW TE M8X30 UNI 5739	SECHSKANTSCHRAUBE M8X30 UNI 5739	VIS TH M8X30 UNI 5739	TORNILLO TE M8X30 ZINCADO
C0106		DISTANZIALE T21	SPACER T21	DISTANZSTUECK	ENTRETOISE	DISTANCIADOR
C0109		STAFFA CONDENSATORE T21	CAPACYTOR BRACKET	BÜGEL	PATTE	GRAPA
C0111		RELÈ TERMICO T2134A (230V)	OVERLOAD PROTECTOR T2134A (230V)	RELAIS	RELAIS	RELÉ
C0112		RELÈ AVVIAMENTO T21 (230V)	START RELAY T21 (230V)	RELAIS	RELAIS	RELÉ
C0113		VITE STAFFA CONDENSATORE	SCREW	SCHRAUBE	VIS	TORNILLO
C0114		DADO BASSO M8 UNI 5589 ZB	NUT M8 UNI 5589	FLACHE MUTTER M8 UNI 5589	ECROU BAS M8 UNI 5589	TUERCA BAJA M8 ZINCADA
C0117		GUARNIZIONE TESTATA T21	HEAD GASKET	DICHTUNG	JOINT	JUNTA
C0118		TAPPO OLIO 3/8+O'RING	OIL PLUG 3/8+O'RING	STÖPSEL 3/8+O'RING	BOUCHON 3/8+O'RING	TAPÓN ACEITE
C0120		RONDELLA Ø9X24 UNI 6593	WASHER Ø9X24 UNI 6593	SCHEIBE Ø9X24 UNI 6593	RONDELLE Ø8X24 UNI 6593	ARANDELA PLANA Ø8X24
C0126		AMMORTIZZATORE T21	RUBBER GROMMET T21	STOSSDAEMPFER	AMORTISSEUR	AMORTIGUADOR
C0133		CAVO ELETTRICO 3X0.75 L.2500 (230V)	ELECTRICAL CABLE 3X0.75 L.2500 (230V)	ELEKTRISCHES KABEL	CÂBLE ÉLECTRIQUE	CABLE ELÉCTRICO
C0137XX		SERBATOIO LT 15 D 350 CE	TANK LT 15 D 350 CE	BEÄHELTER LT 15 D 350 CE	RÉSERVOIR LT 15 D 350 CE	DEPÓSITO LT 15 D 350 CE
C0138		RUBINETTO SPURGO M1/4"	DRAINCOCK M1/4"	ABLASSHAHN M1/4"	ROBINET ÉVACUATION M 1/4"	LLAVE DE PURGA M1/4"
C0142XX		SERBATOIO 15-30D	TANK 15-30D	BEÄHELTER 15-30D	RÉSERVOIR 15-30D	DEPOSITO 15-30D
C0144XX		SERBATOIO 50D	TANK 50D	BEÄHELTER 50D	RÉSERVOIR 50D	DEPOSITO 50D
C0147		PIEDINO ALETTATO Ø12	SUPPORT Ø12	STÜTZFUSS Ø12	PIED Ø12	PIE
C0148		PIEDINO ALETTATO Ø20	SUPPORT Ø20	STÜTZFUSS Ø20	PIED Ø20	PIE
C0149XX		TELAIO S.A. TC	S.A. FRAME TC	GESTELL TC	CHASSIS TC	BASTIDOR
C0150		RACCORDO "L" M-F 1/8X1/8	M-F "L" CONNECTION 1/8"X1/8"	"L"-ANSCHLUSS	COUDE M/F 1/8"	CONEXION "L" M-F 1/8X1/8
C0151		NIPPLO 1/4"X1/4"X60	NIPPLE 1/4"X1/4"X60	NIPPEL 1/4"X1/4"X60	RACCORD FILETÉ 1/4"X1/4"X60	NIPLE 1/4"X1/4"X60
C0152XX		TELAIO S.A.TDC	S.A. TDC FRAME	GESTELL	CHASSIS	BASTIDOR
C0153		VALVOLA DI LINEA M-M 3/8"C	NON-RETURN VALVE M-M 3/8"C	RÜCKSCHLAGVENTIL M-M 3/8"C	SOUPAPE DE LIGNE M-M 3/8"C	VALVULA DE LINEA M-M 3/8"C
C0155XX		SERBATOIO LT 9 CE	TANK	BEÄHELTER	RÉSERVOIR	DEPOSITO
C0156		RIPARTITORE 5 VIE CROCE F 4X1/4-F 1X1/8	EXTENSION PIECE			
C0160		RUOTA GOMMATA D200 FORO 20	WHEEL D200	RAD	ROUE	
C0164		RIDUTTORE FILTRO 1/4"	FILTER REGULATOR FR BIT 1/4"	REGLER FILTER 1/4"	RÉDUCTEUR FILTRE 1/4"	REDUCTOR FILTRO 1/4"
C0180		CAVO EL 3X1,6 AWG SPINA USA	ELECTRIC CABLE 3X1.6 AWG USA PLUG	ELEKTR. KABEL 3X1,6 USA	CÂBLE ÉLECTRIQUE AWG 3X1,6 USA	CABLE

C0181		CAVO EL MM 500 (CODICE C181)	ELECTRIC CABLE MM 500	ELEKTR. KABEL MM 500	CÂBLE ÉLECTRIQUE MM 500	CABLE MM 500
C0182		CAVO EL MM 500 (CODICE C182)	ELECTRIC CABLE MM 500	ELEKTR. KABEL MM 500	CÂBLE ÉLECTRIQUE MM 500	CABLE MM 500
C0188		ANELLO BLOK PER ALBERO 20 SENZA GOLA	BLOCK RING Ø20	RING		
C0200		PRESSOSTATO 1 VIA FILETTATO	PRESSURE SWITCH ONE WAY (230V)	1-WEGE-DRUCKWÄCHTER	PRESSOSTAT	PRESOSTATO
C0202		VALVOLA SCARICO A 90°	EXHAUST VALVE 90°	ABLASSVENTIL 90°	SOUPAPE ÉVACUATION	VÁLVULA DESCARGA 90°
C0205		RIDUZIONE M-F 1/8"	NIPPLE M 1/8" X F 1/8"	REDUKTION M 1/8" X F 1/8"	RACCORD FILETÉ M 1/8" X F 1/8"	REDUCCIÓN
C0209		CAVO EL 3X1,5 MM 700	ELECTRIC CABLE 3X1.5 MM700	ELEKTR. KABEL 3X1,5 MM 700	CÂBLE ÉLECTRIQUE 3X1,5 MM 700	CABLE 3X1,5 MM 700
C0210		CAVO EL 3X1,5 MM 500	ELECTRIC CABLE 3X1,5 MM 500	ELEKTR. KABEL 3X1,5 MM 500	CÂBLE ÉLECTRIQUE 3X1.5 MM 500	CABLE 3X1.5 MM 500
C0219		KIT MORSETTIERA T2134 (115V)	KIT TERMINAL BOX T2134 (115V)			
C0220		KIT MORSETTIERA T2134 (230V)	KIT TERMINAL BOX T2134 (230V)			
C0222XX		GRUPPO T2134A+AL (230V)	MOTOR T2134A+AL (230V)	ELEKTRO-MOTOR T2134A+AL (230V)	MOTEUR T2134A+AL (230V)	MOTOR ELECTRICO T2134A+AL (230V)
C0223XX		GRUPPO T2134 (230V)	MOTOR T2134 (230V)	ELEKTRO-MOTOR T2134 (230V)	MOTEUR T2134 (230V)	MOTOR ELECTRICO T2134 (230V)
C0243XX		CARENATURA 15 EXPORT C	COWLING 15 EXPORT C	GEHÄUSE 15 EXPORT C	CARÉNAGE 15 EXPORT C	
C0284XX		GRUPPO T2134A (115V)	MOTOR T2134A (115V)		MOTEUR	
C0286		RONDELLA Ø8,5X15 UNI 3703	WASHER Ø8,5X15 UNI 3703	SCHEIBE Ø8,5X15 UNI 3703	RONDELLE Ø8,5X15 UNI 3703	ARANDELA DE 8.5X15 UNI 3703
C0291		TUBO ARIA MM 170 1/8FX1//8F GIREVOLE	AIR HOSE	LUFTSCHLAUCH	TUYAU AIR	TUBO
C0292		TUBO ARIA MM 260 1/8FX1/8F GIREVOLE	AIR PIPE MM 260 1/8FX1/8F ROTABLE	LUFTSCHLAUCH	TUYAU AIR	TUBO
C0295		TUBO ARIA MM 470 1/8FX1/8F GIREVOLE	AIR HOSE MM470 1/8FX1/8F	LUFTSCHLAUCH	TUYAU AIR	TUBO
C0297		TUBO ARIA MM 200 1/8FX1//8F GIREVOLE	AIR HOSE	LUFTSCHLAUCH	TUYAU AIR	TUBO
C0317		RELÈ TERMICO T21 (115V)	OVERLOAD PROTECTOR T21 (115V)	RELAIS	RELAIS	RELÉ
C0325		RELÈ AVVIAMENTO T21 (115V)	START RELAY T21 (115V)	RELAIS	RELAIS	RELÉ
C0334		RIPARTITORE "L" M-F 1/8 CH13	DISTRIBUTION FRAME "L" M-F 1/8 CH13	VENTIL	DISTRIBUTEUR	DISTRIBUIDOR
C0335		TUBO ARIA MM 140 1/8FX1/8F GIREVOLE	AIR PIPE MM 140 1/8FX1/8F ROTABLE	LUFTSCHLAUCH MM 140 1/8FX1/8F	TUYAU AIR	TUBO
C0336XX		SERBATOIO LT 3,5 D 130 3 FORI 1/4	TANK	BEÄHELTER	RÉSERVOIR	DEPÓSITO

C0338	CONDENSATORE 145÷174 µF T21 (115V)	CAPACITOR 145÷174 µF T21 (115V)	KONDENSATOR 145÷174 µF T21 (115V)	CONDENSATEUR 145÷174 µF T21 (115V)	CONDENSADOR 145÷174 µF T21 (115V)
C0339	TUBO RYLSAN Ø6/8	RYLSAN HOSE Ø6/8	SCHLAUCH D.8X6 L=100	TUYAU RILSAN D.8X6	TUBO RILSAN NEGRO Ø8X6
C0340	PRESSOSTATO BIPOLARE 4 VIE OMOL. CSA-UL	FOUR WAYS PRESSURE SWITCH CSA - UL	4-WEGE-DRUCKWÄCHTER CSA - UL	PRESSOSTAT BIPOLAIRE 4 VOIES CSA -UL	PRESÓSTATO 4 VIE
C0346	RIDUZIONE F-M 1/4X1/8	REDUCTION M-F-M 1/4X1/8	REDUKTION F-M 1/4X1/8	RÉDUCTION F-M 1/4X1/8	REDUCCIÓN
C0347	MANOMETRO R Ø50 MM.1/4" 0÷10 BAR	GAUGE R Ø50 MM.1/4" 0÷10 BAR	MANOMETER R Ø50 MM.1/4" 0÷10 BAR	MANOMÈTRE R Ø50 MM 1/4" 010 BARS	MANÓMETRO R Ø50 MM.1/4" 0÷10 BAR
C0354	RUBINETTO SPURGO M 1/4 90	DRAINCOCK M 1/4 90	ABLASSHAHN M 1/4" 90	ROBINET M 1/4 90	LLAVE DE PURGA M 1/4 90
C0356	TUBO ELASTOLLAN 6X4 (L170)	ELASTOLAN HOSE 6X4 L=170	SCHLAUCH 6X4 L=170	TUYAU D.6/4 L=170	TUBO
C0357	RACCORDO "L" F-F 1/8X1/8	"L" CONNECTION - PIECE FF 1/8"	"L"-ANSCHLUSS F-F 1/8X1/8	COUDE EN "L" F-F 1/8X1/8	UNIÓN "L" MACHO F-F 1/8X1/8
C2638	DISTANZIALE E 59-E 88	SPACER E 59-E 88	DISTANZSTUECK	ENTRETOISE	DISTANCIADOR
C2639	AMMORTIZZATORE E59-E 88	RUBBER GROMMET E 59 -E 88	STOSSDAEMPFER E59-E 88	AMORTISSEUR E59-E 88	AMORTIGUADOR E59-E 88
C0364	KIT FISSAGGIO COLLARE	HOLDING BAND FIXING KIT			
C0384XX	SERBATOIO CARELL LT 50CE	TROLLEY TANK 50LT CE	BEÄHELTER	RÉSERVOIR	DEPOSITO
C0387	TAPPO MASCHIO 1/4" TCEI	PLUG M1/4" TCEI	DECKEL	BOUCHON	TAPÓN
C0388	ASSALE RUOTE SERBATOIO LT 50CE	WHEEL AXLE			
C0390	MANICOTTO F-F 1/4X3/8 NI	COUPLING F-F 1/4X3/8 NI	MUFFE	MANCHON	MANGUITO
C0391XX	PIASTRA SUP.GRUP.L50 CARR.GZ	PLATE	PLAQUE	PLATE	PLACA
C0392	TAPPO M 1/8 TCEI	PLUG M 1/8	DECKEL	BOUCHON	TAPÓN
C0394XX	SERBATOIO 30-50/12	TANK 30-50/12	BEÄHELTER 30-50/12	RÉSERVOIR 30-50/12	DEPOSITO 15-30SA
C0413	MANIGLIA MOD. COMPACT	HANDLE MOD. COMPACT	HANDGRIFF	POIGNEE	ASA
C0414	INSERTO MANIGLIA MOD. COMPACT	HANDLE INSERT MOD. COMPACT	EINSATZ		INSERTO
C0416	CAVO EL MM 600 (CODICE C416)	ELECTRIC CABLE MM 600	ELEKTR. KABEL MM 600	CÂBLE ÉLECTRIQUE	CABLE
C0431	RONDELLA P 6X24 UNI 6592 ZB	WASHER	SCHEIBE	RONDELLE	ARANDELA
C0435XX	CARENATURA 15-30D	COWLING 15-30D	GEHÄUSE 15-30D	CARÉNAGE 15-30D	
C0437XX	SERBATOIO 100/24 LT 10 CE D200	TANK 100/24 LT 10 CE D200	BEÄHELTER 100/24 LT10 CE D200	RÉSERVOIR LT 10 CE D200	
C0442XX	SERBATOIO LT. 100 OMOLOGATO	TANK	BEÄHELTER	RÉSERVOIR	DEPOSITO
C0450	CAVO EL MM 600	ELECTRIC CABLE MM 600	ELEKTR. KABEL MM 600	CÂBLE ÉLECTRIQUE MM600	CABLE
C0451	CAVO EL MM 600 (CODICE C451)	ELECTRIC CABLE MM 600	ELEKTR. KABEL MM 600	CÂBLE ÉLECTRIQUE MM600	CABLE
C0458XX	GPUPPO T2134A+AL (115V)	MOTOR T2134A+AL (115V)	ELEKTRO-MOTOR	MOTEUR	MOTOR ELECTRICO

C0461XX		CARENATURA 50D	COWLING 50D	GEHÄUSE 50D	CARÉNAGE 50D	
C0481XX		COPERCHIO ALETTATO	RIBBER HEAD	DECKEL	COUVERCLE	TAPA
C0505		MANOMETRO P.Ø50 1/4" 0÷10 BAR	P. GAUGE.Ø50 1/4" 0÷10 BAR	MANOMETER P.Ø50 1/4" 0÷10 BAR	MANOMÈTRE P Ø50 1/4" 010 BARS	MANÓMETRO POST .Ø50 1/4" 0÷10 BAR
C0509		RIPARTITORE "L" 2 VIE M-F 1/4	2 LINE DISTRIBUTION "L	2-WEG-VENTIL	DISTRIBUTEUR	DISTRIBUIDOR DE 2 VIAS
C0513		DADO CON ROSETTA M6 ZB	NUT WITH WASHER	MUTTER	ÉCROU	TUERCA
C0516		RIDUZIONE M-F 3/8"-1/4"	REDUCTION M-F 3/8"-1/4"	REDUKTION M-F 3/8"-1/4"	RÉDUCTION M-F 3/8"-1/4"	REDUCCIÓN M-F 3/8"-1/4"
C0517		TAPPO M1"	PLUG M1"	STÖPSEL M1"	BOUCHON M1"	TAPÓN
C0522		RONDELLA ALLUMINIO 1"	ALUMINIUM WASHER 1"	ALU-SCHEIBE 1"	RONDELLE EN ALUMINIUM 1"	GUARNICIÓN DE ALUMINIO 1"
C0526		NIPPLO M-M 1/2X1/4	NIPPLE 12"-1/4"	DOPPEL GEWINDENIPPEL	NIPPEL 1/2"-1/4"	NIPLE
C0528		RIDUZIONE M-F 3/4"-3/8"	REDUCER M-F 3/4"-3/8"	REDUKTION M-F 3/4"-3/8"	RÉDUCTION M-F 3/4" - 3/8"	REDUCCIÓN M-F 3/4"-3/8"
C0530		TAPPO M1/2"	PLUG M1/2"	STÖPSEL M1/2"	BOUCHON M1/2"	TAPÓN M1/2"
C0535		VITE TE M10X20 UNI 5739 ZB	SCREW TE M10X20 UNI 5739 ZB	SCHRAUBE TE M10X20 UNI 5739 ZB	VIS TE M10X20 UNI 5739 ZB	TORNILLO TE M10X20 UNI 5739 ZB
C0567		NIPPLO 1/8"	NIPPLE 1/8"	NIPPEL 1/8"	NIPPLO 1/8"	NIPLE
C0568		VITE TCTCROCE M5X6 UNI7687 ZB	SCREW M5X6 UNI7687	SCHRAUBE M5X6 UNI7687	VIS M5X6 UNI7687	TORNILLO M5X6 UNI7687
C0569		RONDELLA NYLON Ø5X10	WASHER NYLON Ø5X10	UNTERLEGSCHIEBE NYLON Ø5X10	RONDELLE NYLON Ø5X10	ARANDELA
C0582		PIEDINO IN GOMMA D20 NERO	BLACK RUBBER SUPPORT D20	STÜTZFUSS	PIED	PIE
C0583		PIEDINO ALETTATO Ø25	RUBBER FOOT Ø25	STÜTZFUSS Ø25	PIED	PIE
C0626		RIDUZIONE M-F 3/8X3/8 NI	REDUCER M-F 3/8X3/8 NI	REDUKTION M-F 3/8X3/8 NI	RÉDUCTION M-F 3/8X3/8 NI	REDUCCIÓN M-F 3/8X3/8 NI
C0652		GALLETTO CON VITE 8X16 UNI 5449	WING SCREW M8X16 UNI 5449	RIPPENSCHRAUBE M8X16 UNI 5449	VIS À OREILLES M8X16 UNI 5449	TORNILLO DEL ALA M8X16 UNI 5449
C0664		GRIGLIA PER VENTOLA 120X120	FAN PROTECTION 120X120	LAUFRAD MIT GITTER 120X120	VENTILATEUR AVEC GRILLE 120X120	REJILLA VENTILADOR 120X120
C0665		VENTOLA A SCATOLA 120X120 230/50	COOLING FAN 120X120 230/50	LAUFRAD 120X120 230/50	VENTILATEUR 230/50	VENTILADOR 120X120 230/50
C0884		RIDUZIONE M-F 1/4"X3/8" NI	REDUCTION M-F 1/4X 3/8 NI	REDUKTION M-F 1/4X 3/8 NI	RÉDUCTEUR	REDUCCIÓN
C0892		RIPARTITORE 6 VIE F 2X1/4 4X1/8 LINEARE	6 WAYS DISTRIBUTOR F 2X1/4 4X1/8 LINEAR	6-WEG-VENTIL F 2X1/4 4X1/8	DISTRIBUTEUR 6-VOIS F 2X1/4 4X1/8	DISTRIBUIDOR DE 4 VIAS F 2X1/4 4X1/8
C0895		RUOTA GOMMATA D 80X25	RUBBER WHEEL D 80X25	GUMMI RAD D 80X25	ROUE CAOUTCHOUC D 80X25	RUEDA DE GOMA D 80X25
C0905XX		SERBATOIO 15-30SA OMEGA BASSA	TANK 15-30SA	BEÄHELTER 15-30SA	RÉSERVOIR 15-30SA	DEPOSITO 15-30SA
C0919		TAPPO PVC GOLA NERO D 23	BLACK PVC PLUG D23	DECKEL	BOUCHON	TAPÓN
C0933		VENTOLA A SCATOLA 120X120 115/60 HZ	BOX FAN 120X120 115/60 HZ	LAUFRAD 120X120 115/60 HZ	VENTILATEUR 115/60 HZ	VENTILADOR 120X120 115/60 HZ
C0967XX		SUPPORTO GRUPPI 200/100	MOTOR SUPPORT 200/100	HALTER	SUPPORT	SOPORTE
C1076		FILTRO M 3/8	FILTER	FILTER	FILTRE	FILTRO

C1094XX	SERBATOIO LT 24 DISCO CE 3 P.F.	TANK	BEÄHELTER	RÉSERVOIR	DEPÓSITO
C1099	LIVELLO OLIO 1/2" CUPOLA	OIL LEVEL GLASS 1/2" INCH	SCHMIERÖLSTAND 1/2"	NIVEAU D'HUILE 1/2"	NIVEL DE ACEITE 1/2"
C1205	O'RING 4700	O'RING	O'RING	JOINT TORIQUE	EMPAQUE
C1234	RIDUZIONE M-F 1/8X3/8 NI	REDUCTION M-F+C16 1/8 X 3/8	REDUKTION M-F+C16 1/8 X 3/8	RÉDUCTION	REDUCCIÓN
C1235	KIT PLACCA VALVOLE+GUARNIZIONI T2134A	KIT VALVE PLATE+GASKET T2134A	KIT PLATTEN	KIT PLAQUE	KIT PLACA
C1394	VALVOLA SICUREZZA 1/4" 10 BAR*	SAFETY VALVE M1/4" 10 BAR*	SICHERHEITSVENTIL M1/4" 10 BAR*	SOUPAPE SÉCURITÉ 1/4" 10 BARS*	VÁLVULA DE SEGURIDAD 1/4 10 BAR*
C1606XXR	L55 230/50HZ R	MOTOR L55 (230V)	MOTOR L55 (230V)	MOTEUR L55 (230V)	MOTOR L55 (230V)
C1607XXR	L55 115/60HZ R	MOTOR L55 (115V)	MOTOR L55 (115V)	MOTEUR L55 (115V)	MOTOR L55 (115V)
C1608XXR	L88 230/50 R	MOTOR L88 (230V)	MOTOR L88 (230V)	MOTEUR L88 (230V)	MOTOR L88 (230V)
C1609XXR	L88 115/60 R	MOTOR L88 (115V)	MOTOR L88 (115V)	MOTEUR L88 (115V)	MOTOR L88 (115V)
C1658	CAVO EL A450 E100	CABLE EL A450 E100	KABLE EL A450 E100	CÂBLE EL A450 E100	CABLE EL A450 E100
C1681	RACCORDO "L" M 1/8X8 GIREV.NI	"L" CONNECTION M 1/8X8	"L"-ANSCHLUSS	RACCORD	CONEXION "L"
C1714XX	PROTEZIONE CONDENSATORE	CAPACITOR PROTECTION		PROTECTION CONDENSATEUR	PROTECCION CONDENSADOR
C1720	NIPPOLO M 1/8 CILINDRICO CH12	NIPPLE M 1/8 CH12	NIPPEL M 1/8 CH12	NIPPLE M 1/8 CILINDRICO CH12	
C1723XX	SERBATOIO CARELL. 100/24CE	TANK 100/24 CE	BEÄHELTER	RÉSERVOIR 100/24CE	
C1769	KIT COLLARE GRUPPO L55-L88	KIT HOLDING BAND L55-L88			
C1776	TUBO ARIA MM235 1/8FX1/8F GIR	FLEX PIPE	LUFTSCHLAUCH	TUYAU AIR	TUBO AIRE
C1794	KIT FILTRO ASPIRAZIONE CORTO	KIT INTAKE FILTER	FILTERSET	KIT FILTRE	KIT FILTRO
C1801XX	GABBIETTA VENTILATORE	FAN CAGE			
C1862	PIEDINO GOMMA	RUBBER SUPPORT	STÜTZFUSS	PIED CAOUTCHOUC	PIE DE GOMA
C1906	ANELLO PROTEZIONE GRUPPO	MOTOR PROTECTION RING		JOINT PROTECTION MOTEUR	ANILLO PROTECTOR MOTOR
C1925	VITE TS90ØCR M4X60 UNI 7688 ZB	SCREW TS 90°CR M4X60 UNI7688 ZB	SCRAUBE M4X60 UNI 7688 ZB	VIS TSCE 90° M4X60 UUNI 7688 ZB	TORNILLO M4X60 UNI 7688 ZB
C1965	VALVOLA SIC.1/4 10BAR+AN.CAT2	VALVE	VENTIL	SOUPAPE	VALVULA
C1977	RIPARTITORE 4V.F 2X1/4-2X1/8	4 WAYS DISTRIBUTOR	4-WEG-VENTIL	DISTRIBUTEUR	DISTRIBUIDOR DE 4 VIAS
C1994	PIEDINO GOMMA M6 50D"	RUBBER FOOT M6 50D"	STÜTZFUSS WERTHER M6	PIED	PIE
C2083	CONDENS.71 ÆF T2134A 230/50	CAPACITOR	KONDENSATOR	CONDENSATEUR	CONDENSADOR
C2097	VITE KTC TCCR 4,2X9,5 DIN 7504	SCREW KTC TCCR 4,2X9,5 DIN 7504	KTC SENKSCHRAUBE TCCR 4,2X9,5 DIN 7504	VIS KTC TCCR 4,2X9,5 DIN 7504	TORNILLO KTC TCCR 4,2X9,5 DIN 7504

C2247		O'RING	O'RING	O'RING	JOINT TORIQUE	EMPAQUE
C2380		RUBINETTO SPURGO M 1/4"	DRAINCOCK M 1/4"	ABLAßHAHN M 1/4"	ROBINET DE VIDANGE M 1/4"	LLAVE DE PURGA M 1/4"
C2557		RELÈ TERMICO L55 (230V)	OVERLOAD PROTECTOR L55 (230V)	RELAIS	RELAIS	RELÉ
C2558		RELÈ AVVIAMENTO L55 (230V)	START RELAY L55 (230V)	RELAIS	RELAIS	RELÉ
C2559		RELÈ TERMICO L55 (115V)	OVERLOAD PROTECTOR L55 (115V)	RELAIS	RELAIS	RELÉ
C2560		RELÈ AVVIAMENTO L55 (115V)	START RELAY L55 (115V)	RELAIS	RELAIS	RELÉ
C2561		KIT MORSETTIERA L55 (115V)	KIT TERMINAL BOX L55 (115V)			
C2562		KIT MORSETTIERA L55 (230V)	KIT TERMINAL BOX L55 (230V)			
C2580		RELÈ TERMICO L88 (230V)	OVERLOAD PROTECTOR L88 (230V)	RELAIS	RELAIS	RELÉ
C2581		RELÈ AVVIAMENTO L88 (230V)	START RELAY L88 (230V)	RELAIS	RELAIS	RELÉ
C2582		RELÈ TERMICO L88 (115V)	OVERLOAD PROTECTOR L88 (115V)	RELAIS	RELAIS	RELÉ
C2583		RELÈ AVVIAMENTO L88 (115V)	START RELAY L88 (115V)	RELAIS	RELAIS	RELÉ
C2584		KIT MORSETTIERA L88 (115V)	KIT TERMINAL BOX L88 (115V)	KLEMMENKLASTEN L88 (115V)	JEU PLAQUE DE JONCTION L88 (115V)	JUEGO DE BORNES L88 (115V)
C2585		KIT MORSETTIERA L88 (230V)	KIT TERMINAL BOX L88 (230V)	KLEMMENKLASTEN L88 (230V)	JEU PLAQUE DE JONCTION L88 (115V)	JUEGO DE BORNES L88 (115V)
C2586		KIT PLACCA VALVOLE+GUARNIZIONI L55	KIT VALVE PLATE+GASKET L55	KIT PLATTEN	KIT PLAQUE	KIT PLACA
C2587		GUARNIZIONE CILINDRO L55	CYLINDER GASKET	DICHTUNG	JOINT	JUNTA
C2588		PLACCA VALVOLA L55 COMPLETA DI VALVOLE	VALVE PLATE L55 WITH VALVE	PLATTEN	PLAQUE	PLACA
C2589		GUARNIZIONE TESTATA L55	HEAD GASKET	DICHTUNG	JOINT	JUNTA
C2590		KIT PLACCA VALVOLE+GUARNIZIONI L88	KIT VALVE PLATE+GASKET L88	KIT PLATTEN	KIT PLAQUE	KIT PLACA
C2591		GUARNIZIONE CILINDRO L88	CYLINDER GASKET	DICHTUNG	JOINT	JUNTA
C2592		PLACCA VALVOLA L88 CON VALVOLE	VALVE PLATE E88 WITH VALVE	PLATTEN	PLAQUE	PLACA
C2593		GUARNIZIONE TESTATA L88	HEAD GASKET	DICHTUNG	JOINT	JUNTA
C3076		PLACCA VALVOLA T21 CON VALVOLE	VALVE PLATE T21 WITH VALVE	PLATTEN	PLAQUE	PLACA
C3077		VALVOLA ASPIRAZIONE T21	INTAKE VALVE	VENTIL	SOUPAPE	VÁLVULA
C3078		GUARNIZIONE CILINDRO T21	CYLINDER GASKET	ZYKLINDERDICHTUNG	JOINT	JUNTA

C3079		KIT PLACCA VALVOLE+GUARNIZIONI T2134WW	KIT VALVE PLATE+GASKET T2134WW	KIT PLATTEN	KIT PLAQUE	KIT PLACA
R0103		ANELLO ELASTICO ESTERNO Ø10	OUTER SPRING RING Ø10	SEEGER E10 UNI 7435	ANNEAU ÉLASTIQUE EXTERNE Ø10	ANILLO ELÁSTICO EXTERNO Ø10
R0153		VITE TE M8X25 UNI 5739	HH SCREW M8X25 UNI 5739	SECHSKANTSCHRAUBE M8X25 UNI 5739	VIS TH M8X25 UNI 5739	TORNILLO TE M6X25 UNI5739

